

**URBANISTIČNI NATEČAJ**  
**URBANA PRENOVA MEDICINSKEGA OBMOČJA VODMAT**

**UVOD****NATEČAJNO OBMOČJE**

Predlagano ožje natečajno območje oziroma območje EUP KL-80, za katerega je predviden sprejem OPPN 105: Klinike smo obravnavali skupaj s širšim natečajnim območjem, ki ga bo potrebno vključiti kot razširitev območja OPPN. Poleg natečajnih izhodišč podanih v natečajni nalogi in pripadajočih gradivih, smo pri izdelavi prometnega dela natečajne rešitve smiselno upoštevali tudi izhodišča za nadomestno reševalno postajo, za katero je izdelana idejna zasnova (Udarh, oktober 2020).

Širše natečajno območje prometno definirajo Njogoševa cesta na zahodni strani, Masarykova cesta na severni strani, Grablovičeva cesta na vzhodni strani in Zaloška cesta na južni strani.

Z natečajnimi rešitvami posegamo v Bohoričevo ulico, Korytkovo ulico, Vodmatski trg, Malenškovo, Ciglarjevo in Šlajmerjevo ulico ter Zaloško cesto, na potezi med Grablovičevo ulico in priključkom Šlajmerjeve ulice na Zaloško cesto.

## PROGRAMSKA ZASNOVA

Programska zasnova sledi izhodiščem naročnikov in dodatno predlaga, da se v pritličje objektov omogoči umestitev spremljajočih programov (manjša galerija Dane Pajnič in Miroslava Oražma, gostinski program z družabnim prostor). Spremljajoče programe umeščamo v pritličja v stiku z odprtimi javnimi površinami, galerijo v neposredno bližino parka umetniških del zgoraj navedenih avtorjev.

## URBANISTIČNA ZASNOVA

Urbanistična zasnova terja kar nekaj rušitev, saj je območje morfološko in geometrijsko heterogeno. Objekte v območju severno od Šlajmerjeve ulice umeščamo v smeri V-Z in S-J, s čimer nadaljujemo zasnovo, ki jo določajo objekti DTS, hospitala in Medicinske fakultete. Taka umestitev objektov omogoča umestitev odprtih površin tako po obodu območja kot v prostoru med objekti, skupaj s peš povezavami skozi območje. V območju južno od Šlajmerjeve ulice se objekti nizajo vzporedno z Zaloško cesto in Šlajmerjevo ulico. Osi peš površin med objekti podaljšamo do danes neurejenega nabrežja Ljubljane, ki z ureditvijo teras in poti poveže odprti prostor med novimi objekti z obrečnim prostorom.

## ZAVAROVANJE POTREBNIH POVRŠIN ZA RAZVOJ KLINIK

Predlagamo, da se za zemljišča, ki so potrebna za nadaljnji razvoj zdravstva na območju Vodmata, z vso potrebno infrastrukturo, tako komunalno kot prometno, uporabi inštitut predkupne pravice.

## TRAJNOSTNI VIDIK

Zasnova objektov omogoča izvedbo energetsko učinkovite rešitve, konstrukcijsko enostavno in ekonomično zasnovo. Urbanistična zasnova podzemnega in nadzemnega dela objektov omogoča ohranjanje velikih površin raščenege terena in s tem možnost vzpostavljanja kvalitetnih zelenih površin, vzpostavljanje klimatskega ugodja na območju, ki se danes nahaja na zemljevidu vročih (pregretilih) točk mesta Ljubljane (vir: Prostorož; <https://canvis.app/vroce-tocke>). Velike površine raščenege terena omogočajo tudi ponikanje meteorne vode.

Skladno s strategijo varstva pred hrupom zasnova objektov omogoča pasivno zaščito pred obstoječimi viri hrupa, ki ga na lokaciji predstavlja predvsem hrup motornega prometa po obodnih cestah. Pasivno zaščito dopolnjuje vizualna zaščita v obliki zasaditve drevoredov in druge visokorasle vegetacije.

## ARHITEKTURNA ZASNOVA OBJEKTOV

Zasnova II. faze Medicinske fakultete zaseda površino med obstoječo fakulteto in Bohoričevo ulico saj so pedagoški programi vezani na obstoječe dejavnosti. Objekt je zasnovan v treh med seboj povezanih lamelah, s členitvami, ki omogočajo ustrezne delovne pogoje in funkcionalno zasnovo. Objekt je umeščen med Korytkovo ulico na zahodu in nov javni park z zbirko Dane Pajnič in Miroslava Oražma na vzhodni strani.

Vzhodno od predvidene II. faze medicinske fakultete je objekt s programi ginekologije in gastroenterologije. Programi obeh klinik so razporejeni po ločenih etažah. Prostori z operacijskimi dvoranami so umeščeni v širši lameli objekta. Ideja je, da se negovalni del programov nahaja v ožjem delu objekta, programi z OP in zahtevni preiskovalni programi pa se umeščajo v širši del objekta. Glavno komunikacijsko vozlišče se na nahaja na presečišču obeh lamel.

Osnovna konstrukcijska zasnova objektov je 12m/12m, znotraj katere se potem pojavljajo poddelitve na polovico rastra: na 6 oziroma 3 m odvisno, od načrtovanih programov. Osnovna konstrukcijska zasnova je enotna za podzemne in nadzemne etaže.

Nadzemne etaže imajo bruto etažno višino 4,4m oziroma 4,0 pri medicinski fakulteti. Glavni vhodi objektov so poudarjeni z več etažnimi in transparentnimi avlami. Višina prve kleti je prilagojena dostopu z manjšimi dostavnimi vozili in kombiji.

Vsi objekti so v natečajni rešitvi podkleteni z dvema oziroma tremi kletnimi etažami, skladno z izhodišči, ki jih podaja geomehansko poročilo za območje TM ter predhodne smernice DRSV.

Vsi objekti so avtonomni in funkcionirajo kot samostojna celota. Po dograditvi objektov druge faze, se z objekti 1. faze funkcionalno povežejo na nivoju kletnih etaž ter z podzemnim hodnikom UKCL.

Razporeditev programov po objektih je prikazana shematično glede na različno natančnost podanih vhodnih podatkov in upoštevajoč dejstvo, da bo za posamezne objekte/ programe potrebno v naslednji fazi izdelati podrobno projektno nalogo in razpisati javni natečaj za pridobitev ustrezne arhitekturne rešitve. Objekti se glede na konstrukcijski raster, ki omogoča veliko fleksibilnost zasnove, v OPPN omejijo le z osnovnimi regulacijskimi elementi (GM in višinski gabarit), saj so nekateri programi danes premalo dorečeni.

**PROMET**

Širše natečajno območje prometno definirajo Njogoševa cesta na zahodni strani, Masarykova cesta na severni strani, Grablovičeva cesta na vzhodni strani in Zaloška cesta na južni strani. Njogoševa, Masarykova in Zaloška cesta so kategorizirane kot glavne mestne ceste (LG), Grablovičeva ulica pa kot zbirna mestna cesta LZ. Ostale ceste v natečajnem območju so kategorizirane kot krajevne mestne ceste (LK). V natečajnem območju so te Bohoričeva ulica, Korytkova ulica, Vodmatski trg, Malenškova ulica, Ciglarjeva ulica in Šlajmerjeva ulica.

Promet na glavnih mestnih cestah obravnavanega območja je danes gost, z ureditvijo novega podvoza pri tovarni Zmaj lahko pričakujemo razbremenitev križišča Grablovičeve ulice in Masarykove ceste, kar bo pripomoglo tudi k prometni razbremenitvi natečajnega območja.

Z natečajnimi rešitvami posegamo v Bohoričevo ulico, Korytkovo ulico, Vodmatski trg, Malenškovo, Ciglarjevo in Šlajmerjevo ulico ter Zaloško cesto, na potezi med Grablovičevo ulico in priključkom Šlajmerjeve ulice na Zaloško cesto.

Bohoričeva ulica poteka po severni oziroma vzhodni strani natečajnega območja in na njo se priključujejo obstoječe lokalne krajevne ceste (Japljeva ulica, Sketova ulica in Potrčeva ulica) ter prometni priključki obstoječih stanovanjskih objektov in zdravstvenih ustanov. Število križišč in prometnih priključkov je razmeroma gosto. Z natečajno rešitvijo predvidevamo vzdolž Bohoričeve ureditev enega dodatnega prometnega priključka za dovoz do kletnih parkirnih etaž objekta Gastroenterološke in Ginekološke klinike. Dovoz do garaže za objekt načrtovane Medicinske fakultete je urejen s Korytkove ulice.

V natečajni rešitvi predlagamo korekcijo prometnih priključkov garažne hiše Meksika in novega urgentnega bloka, saj je sedanja prometna ureditev nepregledna. Za uvoz v garažno hišo Meksiko predlagamo ureditev dveh uvoznih prometnih pasov, ki sta od vozišča Bohoričeve fizično ločena. Priključek Urgentnega bloka predlagamo preko dvignjene ploščadi, ki vizualno poudari prometni priključek. Zaradi udobnosti vožnje intervencijskih reševalnih vozil, se klančine izvedejo v blažjem naklonu.

Širina vozišča Bohoričeve ulice je 7 m, ki vključuje kolesarska pasova na vozišču širine 1,0 m. Širina hodnika za pešce je minimalno 1,5 m. Skupna širina cestišča znaša minimalno 10,00 m

Za Bohoričevo ulico od Njogoševe ceste do Zaloške ceste uvajamo režim območja omejene hitrosti, t.i. »Cono 30«, ki jo predlagamo za vse mestne ulice širšega obravnavanega območja. Poleg prometne signalizacije uvajamo vzdolž Bohoričeve ulice naprave in ukrepe za umiranje hitrosti (ožji prometni profil vozišča - ohranjamo sedanjo širino mimo Pediatrične klinike, kolesarski pas na vozišču, dvignjene ploščadi na mestih prehodov in križišč). Na mestu Vodmatskega trga načrtujemo krožno križišče in nadaljevanje Bohoričeve ulice v smeri Zaloške po trasi Ciglarjeve ulice, kjer se izvede novo križišče z Zaloško cesto z ločenimi pasovi za leve zavijalce.

Korytkova ulica se uredi kot območje umirjenega prometa. Z nje se uredi nov dovoz do parkirnih kleti pod novo Medicinsko fakulteto, ob njej pa se uredijo parkirna mesta za potrebe obstoječih objektov. Korytkova ulica se slepo zaključi na južni strani stare Medicinske fakultete od koder je v smeri juga omogočen le promet pešcev in kolesarjev.

Malenškova ulica se uredi kot območje umirjenega prometa s parkovno ureditvijo in se slepo zaključi pred Zaloško cesto. Obstoječi objekti ob Malenškovi ulici in načrtovana reševalna postaja se bodo priključevale na rekonstruirano Bohoričevo ulico preko novih prometnih priključkov.

Šlajmerjeva ulica ohranja obstoječ prometni režim; dvosmeren do novega priključka nove Ginekološke klinike, 2. faza oziroma Zavoda za transfuzijsko medicino, 2. faza in enosmeren v smeri proti zahodu mimo nove Porodnišnice do vključno priključka na Zaloško cesto. Preko Šlajmerjeve je, na poziciji sedanjega prometnega priključka za staro Porodnišnico in Medicinsko fakulteto, predviden dovoz do Gastroenterološke in Ginekološke klinike ter gospodarski dovoz do obstoječe in nove Medicinske fakultete. Na južni strani se uredi priključek za novo Ginekološko kliniko in 2. fazo Zavoda za transfuzijsko medicino.

Širina vozišča Šlajmerjeve ulice na dvosmernem delu je 8,0 m. Ob južni strani Šlajmerjeve se uredi parkirni pas za vzdolžno parkiranje. Kolesarji so vodeni po vozišču. Pločniki so višinsko ločeni od vozišča in so minimalne širine 1,5 m. Skupna širina cestišča na dvosmernem delu Šlajmerjeve ulice znaša 11,0 m. Širina vozišča Šlajmerjeve ulice na enosmernem delu je 6,0 m. Na potezi od novega priključka za Ginekološko kliniko, 2. faza do stare Ginekološke klinike se ob severni strani Šlajmerjeve se uredi parkirni pas za vzdolžno parkiranje. Kolesarji so vodeni po vozišču. Pločniki so vodeni višinsko denivelirano na nivoju stare Porodnišnice. V nadaljevanju se v smeri Zaloške ceste ohranja sedanja enosmerna prometna ureditev in površine za mirujoči promet.

Šlajmerjeva ulica je v območju omejene hitrosti. Poleg prometne signalizacije vzdolž Šlajmerjeve ulice uvajamo naprave in ukrepe za umiranje hitrosti (ožji prometni profil vozišča, kolesarski pas na vozišču, dvignjene ploščadi na mestih prehodov in križišč).

**Promet kolesarjev**

Kolesarsko omrežje je urejeno po kolesarskih stezah in pasovih, ki so urejeni vzdolž Njogoševe in Zaloške ceste ter deloma Bohoričeve ulice. Z natečajem predvidevamo dograditev kolesarskih pasov vzdolž rekonstruirane Bohoričeve ulice, tako, da bo izvedena kolesarska povezava med Njogošovo in Zaloško cesto. Vzdolž severnega roba Zaloške ceste načrtujemo ureditev kolesarske steze ob vozišču. Vodenje kolesarjev ob Zaloški cesti je prepoznavno z nivojskimi prehodi preko prometnih priključkov in križišč.

**PROMET**

Na ostalih cestah območja so kolesarji vodeni po vozišču. Vodenje kolesarjev je urejeno prepoznavno, enostavno, brez nepotrebnih zavijanj. Prehodi preko vozišč so oblikovani tako, da se zagotovi umiritev motornega prometa, ki je kolesarjem podrejen.

Ob načrtovanih objektih se načrtujejo kolesarnice in stojala za kolesa.

**Promet pešcev**

Promet pešcev se odvija po hodnikih za pešce vzdolž javnih cest ter po javnih površinah na mestih dostopov do posameznih objektov. Z natečajno rešitvijo uvajamo prečne peš povezave med severnim delom območja, Bohoričevo ulico in bregom Ljubljaniče, kjer so urejene nove zelene površine. Od zahoda proti vzhodu si sledijo: peš povezava vzdolž Korytkove ulice, peš povezava med Gastroenterološko in Ginekološko kliniko ter Stomatološko in maksilofacialno kliniko mimo Zavoda za transfuzijsko medicino in od Vodmatskega trga, preko Šlajmerjeve ulice ter Zavoda za transfuzijsko medicino.

Pred načrtovanimi objekti se načrtujejo pešcem namenjeni javno prostori oblikovani v parkovne ureditve.

**Javni potniški promet**

Javni avtobusni potniški promet poteka po Zaloški in Njogoševi cesti. Sedanje avtobusno postajališče, ki je urejeno na vozišču Zaloške ceste, vzhodno od sedanje reševalne postaje, predstavljamo zahodno od novo načrtovanega križišča Ciglarjeve ulice in Zaloške ceste ob novo načrtovan objekt Zavoda za transfuzijsko medicino, 1. faza. Povezave javnega potniškega so dobro povezane z glavno železniško postajo.

Za boljše dostopnost obstoječih in načrtovanih zdravstvenih ustanov predlagamo uvedbo krožne linije z manjšim »shuttle« javnim avtobusom oziroma uvedbo javnega prevoza po vzorcu Kavalir, Ljubljana.

Javni železniški potniški promet poteka po Dolenjski železnici, s postajališčem ob Očesni kliniki, kjer ustavljajo medkrajevni potniški vlaki iz smeri Dolenjske. Sedanje postajališče za taxi vozila je ob Njogoševi cesti, pri Meksiki. V okviru natečaja predlagamo ureditev dodatnih taxi postajališč ob glavnem vhodu v novo Ginekološko kliniko oziroma Gastroenterološko kliniko (4 PM), novo Medicinsko fakulteto (2 PM), ob objektu Zavoda za transfuzijsko medicino, 1. faza (3 PM) na Zaloški cesti in ob objektu Zavoda za transfuzijsko medicino, 2. faza (4 PM).

Sedanja parkirna mesta za storitve »car sharing-a« so urejena ob križišču Njogoševe in Vrhovčeve ulice. V okviru natečajne rešitve predlagamo ureditev dodatnih parkirnih mest za vozila »car sharinga«, ki se kombinirajo s polnilnicami za električna vozila. Parkirna mesta za vozila »Car sharinga« in polnilnice za električna vozila kombiniramo v neposredni bližini parkirnišč namenjenih taxi vozilom s čemer se v prostoru definirajo jasne točke alternativam javnega transporta.

**Mirujoči promet**

Trenutno stanje na terenu je iz vidika mirujočega prometa slabo. Na širšem območju je danes urejenih 384 parkirnih mest (info natečajno gradivo), kar ne zadostuje niti potrebam stanovalcem. Zaradi pritiska obiskovalcev in zaposlenih na območje Kliničnega centra ter ostalih zdravstvenih ustanov na natečajnem območju vlada parkirna anarhija, ki se danes rešuje s fizičnimi ovirami (številne rampe in stebrički), dragimi privatnimi parkirišči. Veliko je tudi divjega parkiranja. Na obravnavanem območju načrtujemo gradnjo 3 (treh) garažnih objektov, ki se uredijo v kletih objektov nove Medicinske fakultete, Gastroenterološke in Ginekološke klinike ter Stomatološke in maksilofacialne klinike in Zavoda za transfuzijsko medicino. Dovozi do parkirnih kleti so urejeni na obodu območja, s čemer zmanjšujemo prometne obremenitve, ki jih povzročajo zaposleni in obiskovalci posameznih objektov. Faznost gradnje kleti sledi faznosti gradnje nadzemnega dela objektov.

Z načrtovanimi posegi se bo povečalo število zaposlenih in obiskovalcev v natečajnem in širšem območju. V okviru novo načrtovanih objektov zagotavljamo ustrezno število parkirnih mest za nove in obstoječe programe. Parkirna mesta so urejena v parkirnih kletih za katere predlagamo ločitev parkirnih mest za zaposlene in obiskovalce, kar omogoča uporabo parkirnih mest tudi izven delovnega časa (npr. uporaba za stanovalce območja,...).

Za objekte Gastroenterološke in Ginekološke klinike, 1. faza in Ginekološke klinike, 2. faza oziroma Zavoda za transfuzijsko medicino, 2. faza se ob glavnih vhidih uredi ustrezno število kratkotrajnih parkirnih mest.

**Intervencijski promet**

Za potrebe intervencijskega prometa uporabljajo javne lokalne ceste in interne površine ob objektih, ki se ustrezno oblikujejo in utrdijo, da zadoščajo pogojem, ki veljajo za intervencijske dostope, dovoze in postavitvene površine.

Širina intervencijskih je najmanj 3.0 m ali 3.5 m z ustreznimi navezavami na javno prometno infrastrukturo. Nosilnost dovoznih poti in postavitvenih površin mora znašati 10 ton osnega pritiska.

## OSI IN GEOMETRIJA OBMOČJA

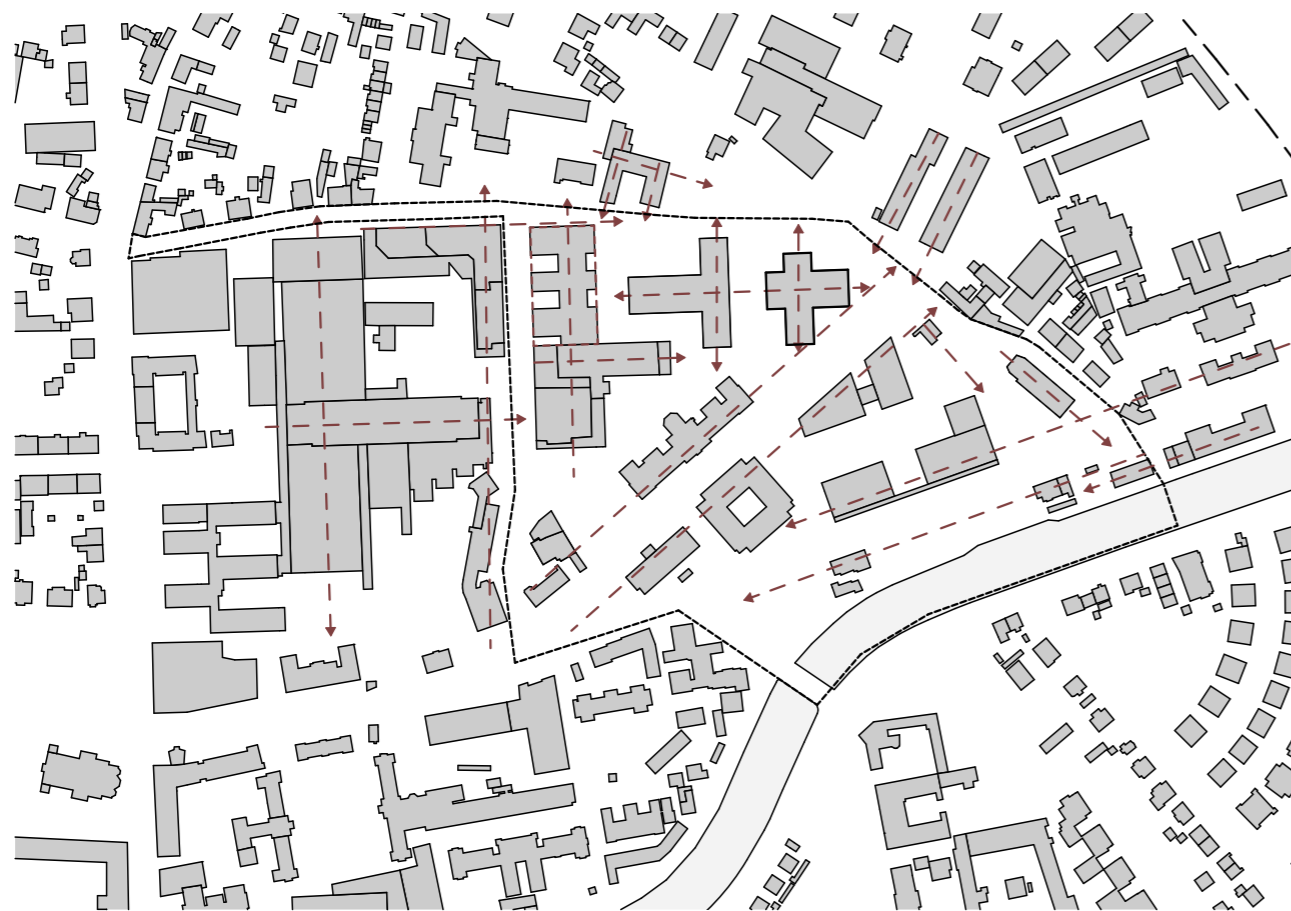

Dominantne osi na lokaciji predstavljata Medicinska fakulteta in osrednji objekt UKCL. Osi povzemamo na severnem delu območja in med objekti ustvarjamo različne ambience. Južni del definirata obstoječi cesti ter na novo ustvarjena poteza zaključka Bohoričeve ceste na Zaloško cesto.

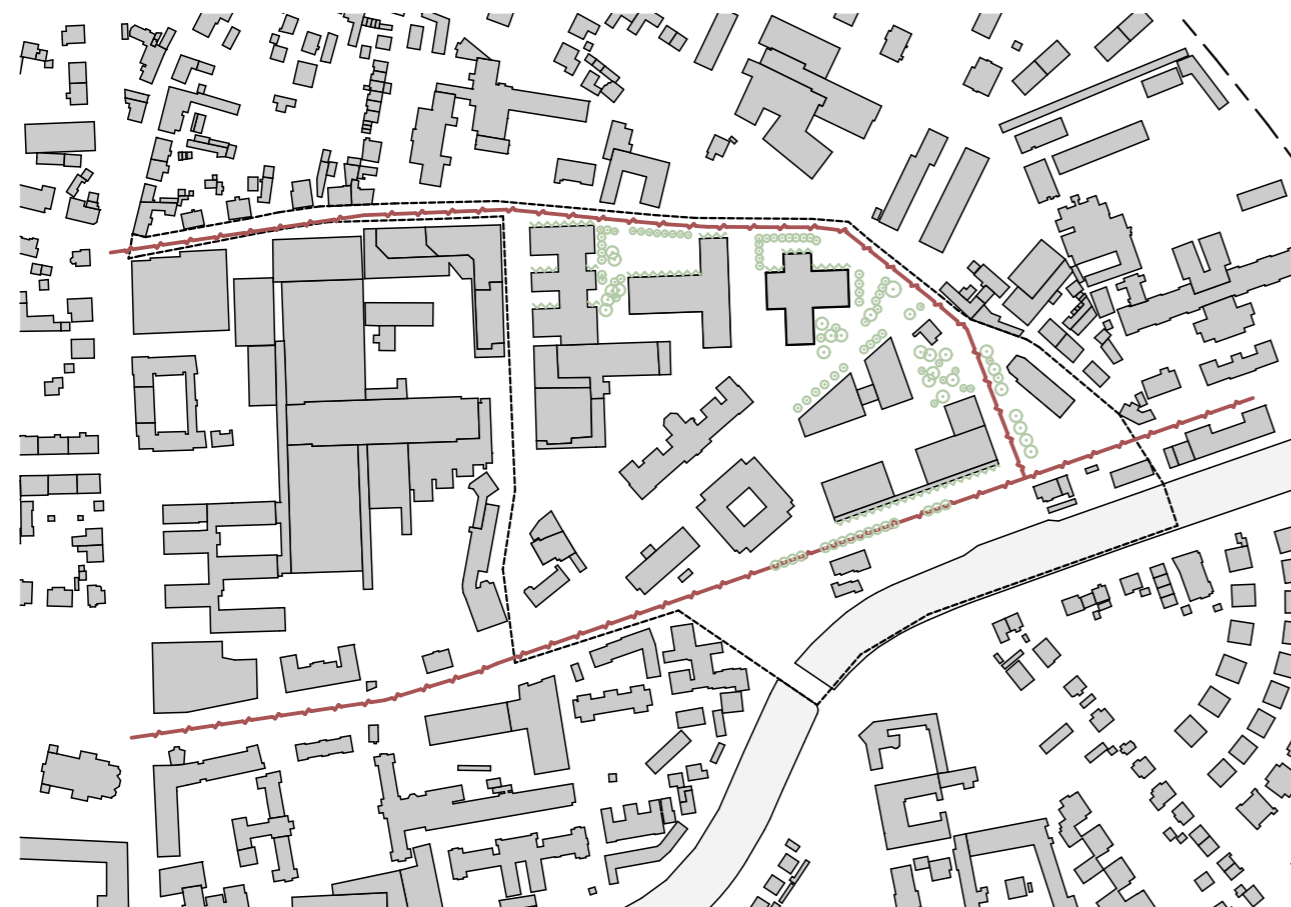

## HEMA HRUPA IN PROTIHRUPNIH UKREPOV

Skladno s strategijo varstva pred hrupom zasnova objektov omogoča pasivno zaščito pred obstoječimi viri hrupa, ki ga na lokaciji predstavlja predvsem hrup motornega prometa po obodnih cestah. Pasivno zaščito dopolnjuje vizualna zaščita v obliki zasaditve drevoredov in druge visokorasle vegetacije.

— LINJSKI VIR HRUPA  
 ~~~~~ GRAJENI PROTIHRUPNI ELEMENTI  
 ○○○○ ZELENA BARIERA

## ODPRTI PROSTOR

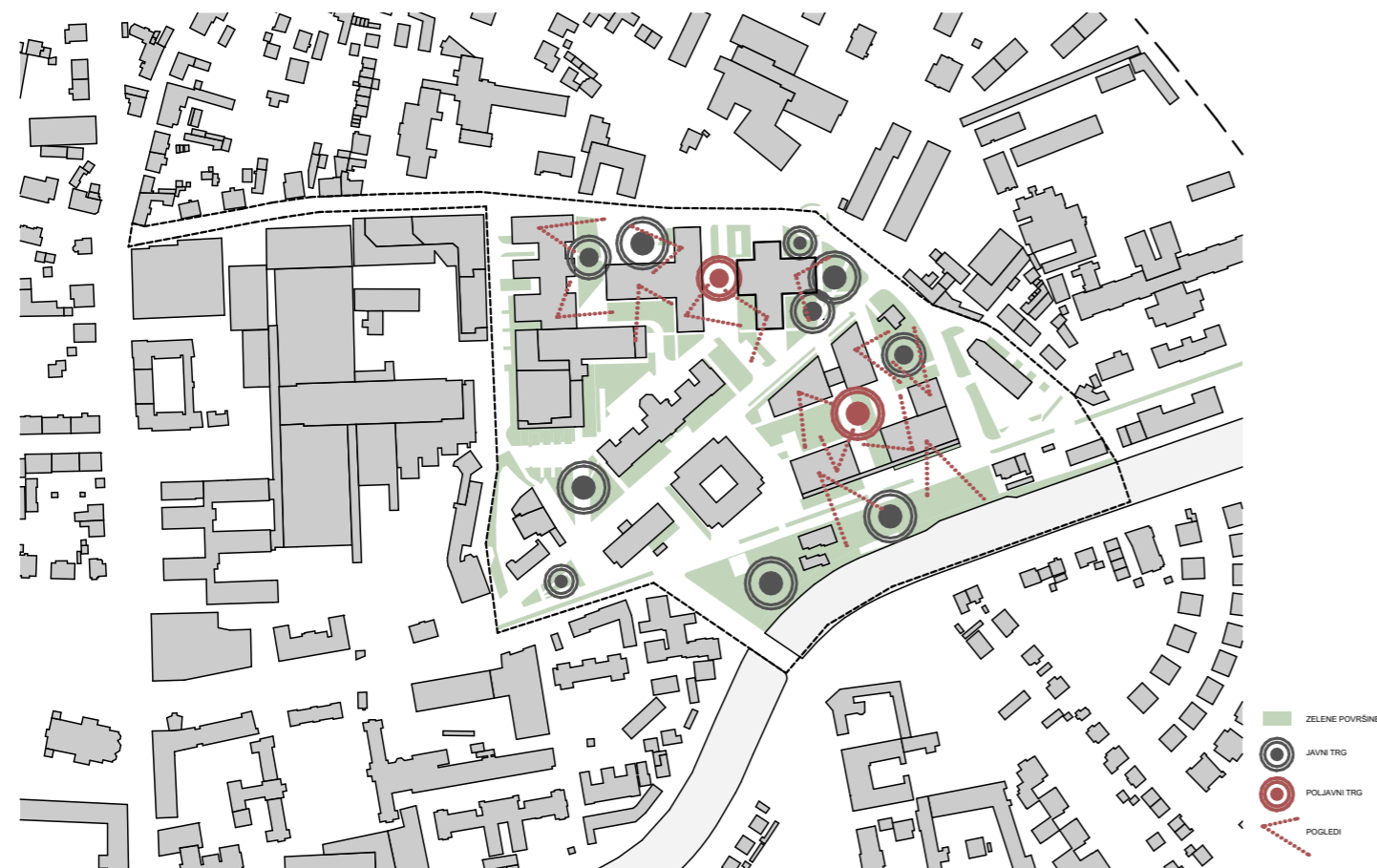

Odprti prostor klinik je pretežno javni in poljavni prostor, namenjen obiskovalcem klinik, zaposlenim in okoliškim stanovalcem. Sledi osnovnemu cilju strategije mestne občine Ljubljane po vzpostavljanju sistema zelenih površin in slednje navezuje na obrečni prostor z enostavno ureditvijo tlakovanih in sedežnih površin s predlogom pešaške brvi preko Ljubljanice. Predvideva se ureditev brez ovir za gibalno ovirane ter ustrezno opremljene poti s taktilnimi oznakami.

## POTI UPORABNIKOV

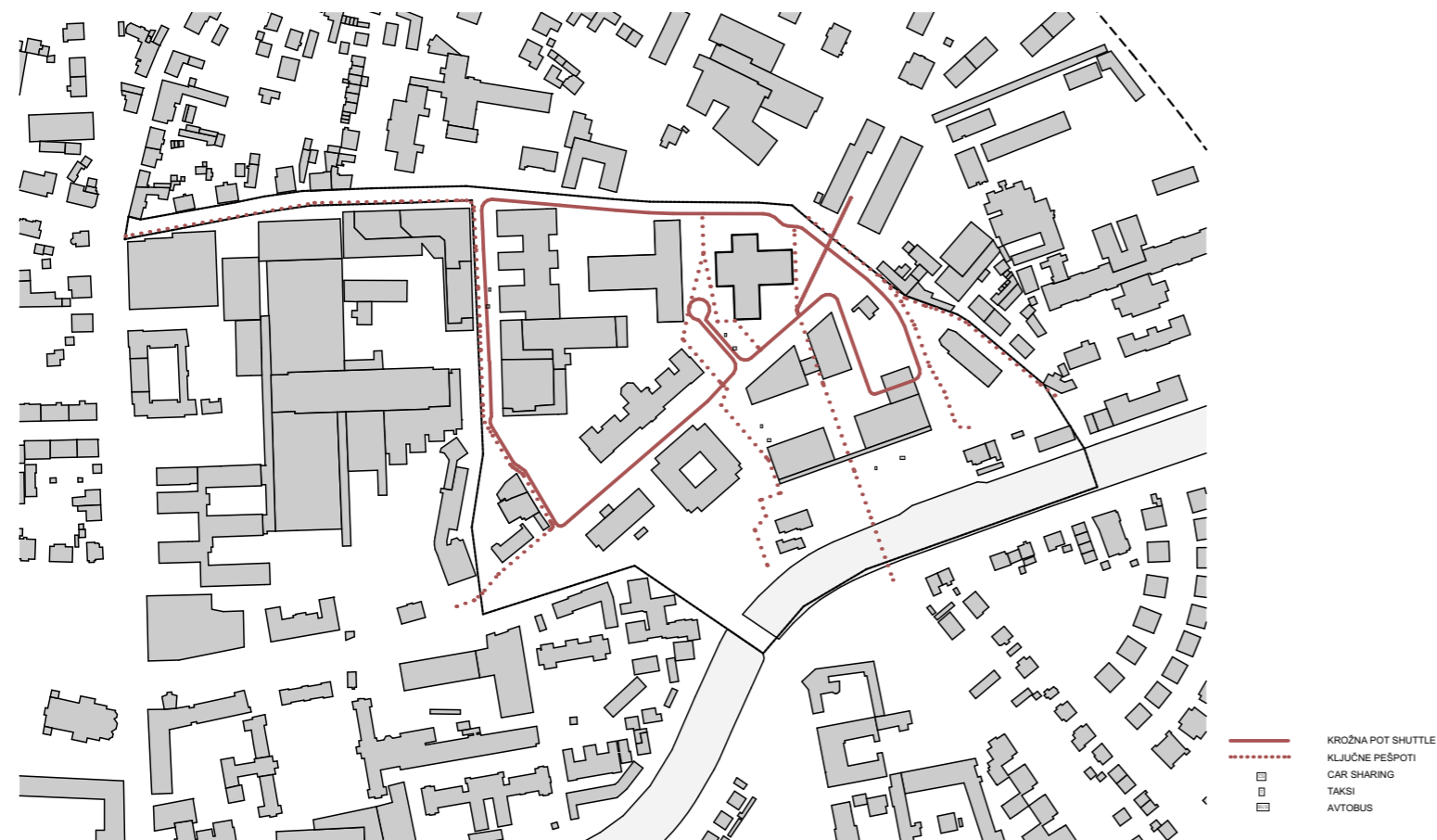

S krajinsko ureditvijo zelenih in peš površin usmerjamo pešca od Bohoričeve ceste preko območja do nabrežja Ljubljanice. Za prehajanje med bolnišničnimi storitvami predlagamo uvedbo "shuttle" krožnega prevoza.

## KULTURNA DEDIŠČINA



V sklopu varovanja naselbinske dediščine mestnega jedra Ljubljane je kot kvalitetna prepoznana vila z vrtom in ograjo na naslovom Šlajmerjeva ulica 8 (na vogalu Šlajmerjeve in Malenškove ulice), iz leta 1936. Gre za lep primer arhitekture vile z vrtom z obdobja med obema svetovnjima vojnoma. Glede na lokacijo vile in na načrtovano faznost gradnje, je po našem mnenju vilo z vrtom smiselno prenoviti, vrt pa urediti kot javno dostopno zeleno površino, pripadajočo ZTM.

Stanovanjska hiša Bohoričeva 30, skupaj z vrtom, paviljonom in skulpturami predstavlja kompleks, ki ga je kulturovarstvena stroka prepoznala kot gradnik profane stavbne kulturne dediščine. Zavarovani kompleks ni javno dostopen, stanovanjska hiša se celo pojavlja na portalu za množično oddajo sob. Hkrati sama lokacija dediščine predstavlja veliko omejitev razvoja zdravstva na območju Vodmata.

Natečaj ponuja priložnost razmisleka in alternativnega predloga umestitve in interpretacije umetniškega ustvarjanja Dane Pajnič in Miroslava Oražma. Namesto javno nedostopnega kompleksa, vrta s paviljonom in skulpturami, ponujamo predlog javnega prostora med objektom bodoče medicinske fakultete ter klinike za gastroenterološke bolezni in ginekologijo. Odprti prostor, v katerega umeščamo izbor skulptur ustvarjalcev - kot urbani park skulptur in prostor druženja, v delu preddverja ene od klinik, pa je dodatno možno urediti manjši razstavni prostor, posvečen ustvarjalcema.

Obravnavamo kulturne dediščine v delu, ki se nanaša na Stanovanjsko hišo Bohoričeva 30, odstopa od usmeritev natečaja, vendar odstopanje utemeljujemo s predlogom, da se za predstavitev umetniškega ustvarjanja Dane Pajnič in Miroslava Oražma izdelata interpretacijski načrt, ki bo podlaga za oblikovanje urbanega parka skulptur.

## RUŠITVE IN ETAPNOST GRADNJE

Urbana zasnova upošteva začrtano dvofaznost gradnje in v prvi fazi predvideva umestitev:

programa ZTM južno od Šlajmerjeve ulice ter II. fazo Medicinske fakultete, program Ginekološke klinike UKCL in Kliničnega oddelka za gastroenterologijo interne klinike UKCL, vse severno od Šlajmerjeve ulice.

V drugi fazi je predvidena umestitev:

stomatološke klinike in Kliničnega oddelka za maksiofacialno in oralno kirurgijo Kirurške klinike UKCL severno od Šlajmerjeve ulice. Na južni strani Šlajmerjeve ulice pa nadomestnih programov ZTM in dodatnih površin ginekološke klinike oziroma inštitutov. Gradnje severno in južno od Šlajmerjeve ulice lahko potekajo v ločenih podfazah. Vsaka od faz predvideva tudi izgradnjo pripadajoče garaže in servisnih prostorov v kletnih etažah.

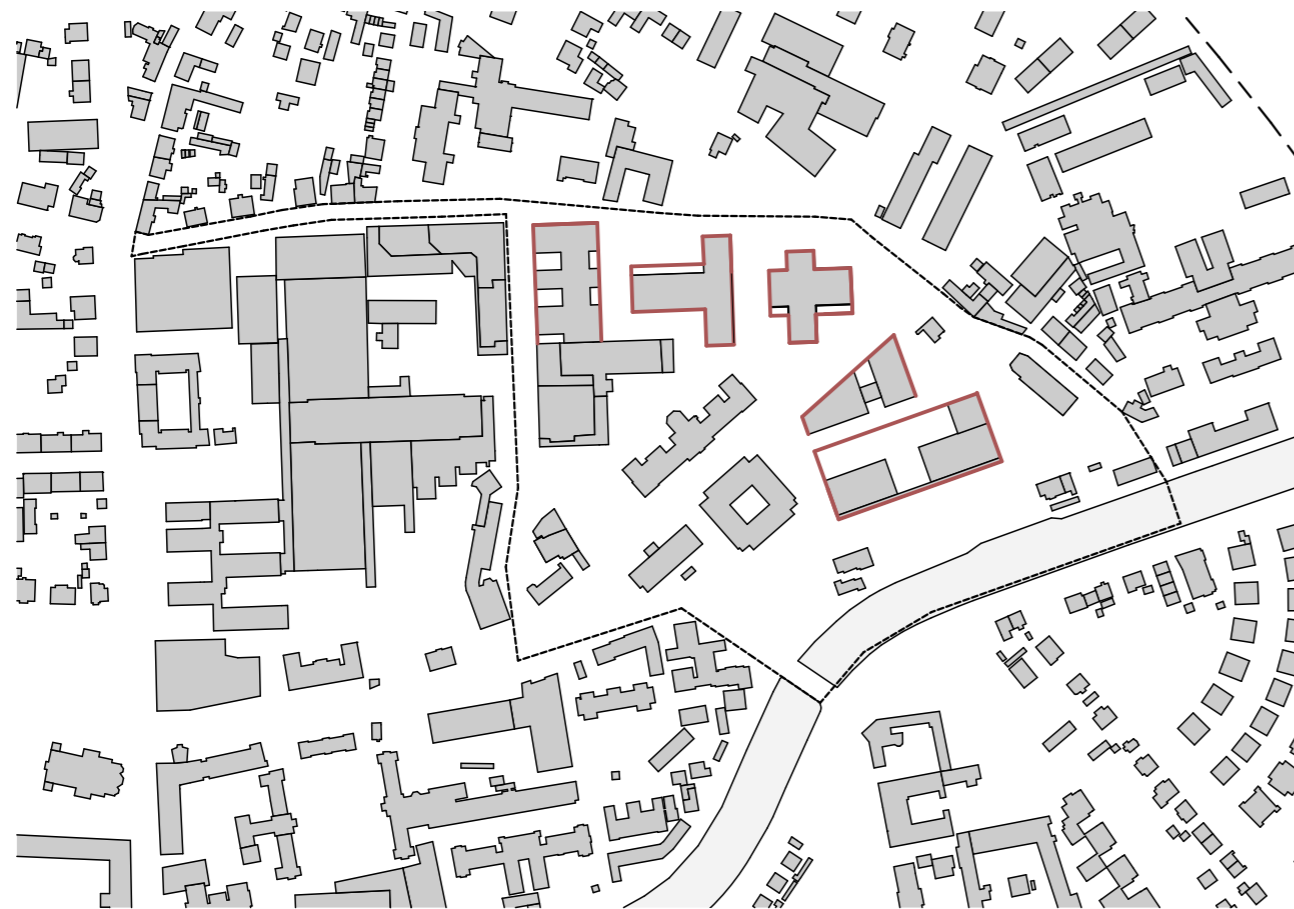

**PREDLAGANE REGULACIJSKE LINIJE**

Za ožje in širše območje natečaja veljavni OPN MOL ID že določa regulacijske elemente, ki jih natečajna rešitev upošteva. Dodatno predlagamo, da se gradbene meje dodajo še na severni in vzhodni strani območja z namenom zagotavljanja razmerja med pozidanim in nepozidanim prostorom ob Bohoričevi in Ciglerjevi ulici ter ohranjanja notranjih odprtih površin območja med Šlajmerjevo ulico in Zaloško cesto.

Dodani regulacijski elementi objektom prikazanim v natečajni rešitvi omogočajo fleksibilnost v primeru drugače zastavljenega programa.

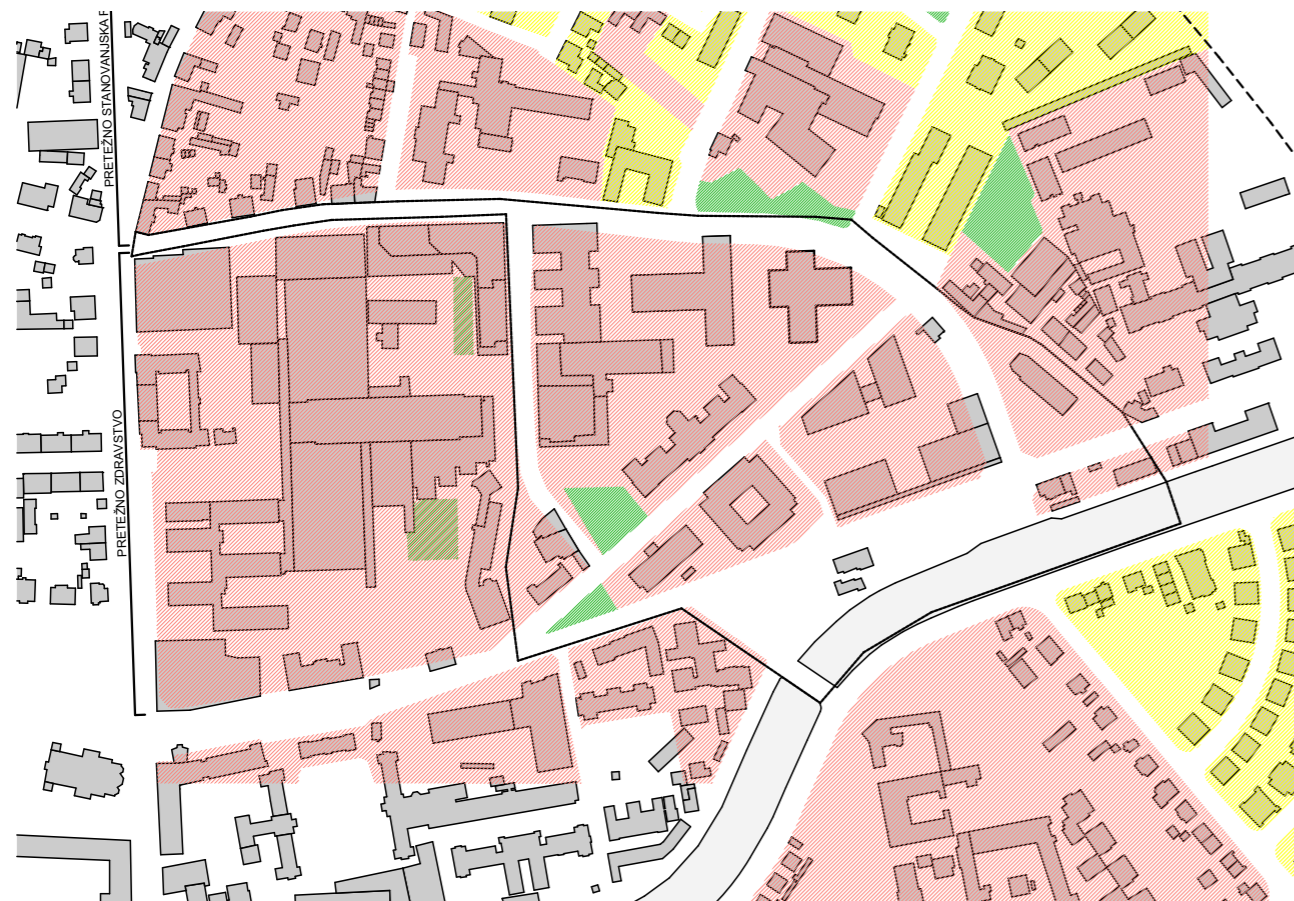
**PRIKAZ NAMENSKE RABE PROSTORA**

Natečajna rešitev ohranja predlagano namensko rabo območja in jo dopolnjuje s spremljajočimi programi v pritličju objektov (galerija, gostinska ponudba...)

 ZDRAVSTVO  
 STANOVANJA  
 ZELENE POVRŠINE

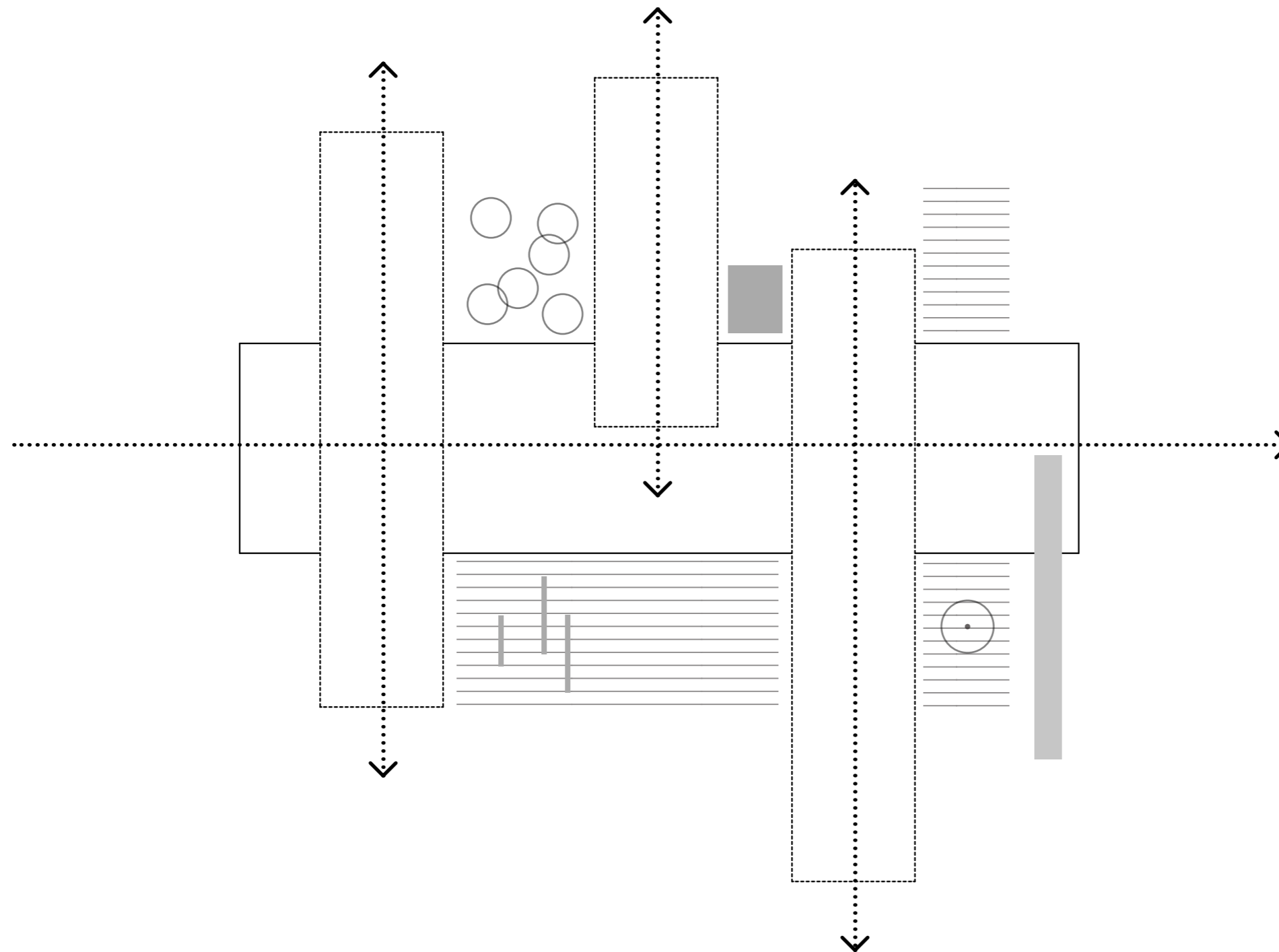
**KONCEPT**

Geometrija prostora narekuje zasnovo objektov v smeri sever-jug. Osnovno vodilo pri umeščanju objektov na lokacijo predstavlja osrednja hrbtenica na katero se nizajo programi. Osrednji del predstavlja povezovalni element med programskimi sklopi in obenem vzpostavlja dinamiko v zasnovi. Med posameznimi volumni se ustvarjajo trgi, parki, dvorišča, poti ipd.

Element osrednje osi v navezavi z njenimi pravokotnimi lamelami je uporabljen tudi v zunanji ureditvi - tlaku, poteh, urbani opremi, na fasadi - senčila, nosilci za zeleno fasado in v konstrukciji povezovalnega hodnika med objektoma Zavoda za transfuzijsko medicino, ki deluje tudi kot protihrupna ovira.

## SHEME AMBIENTOV

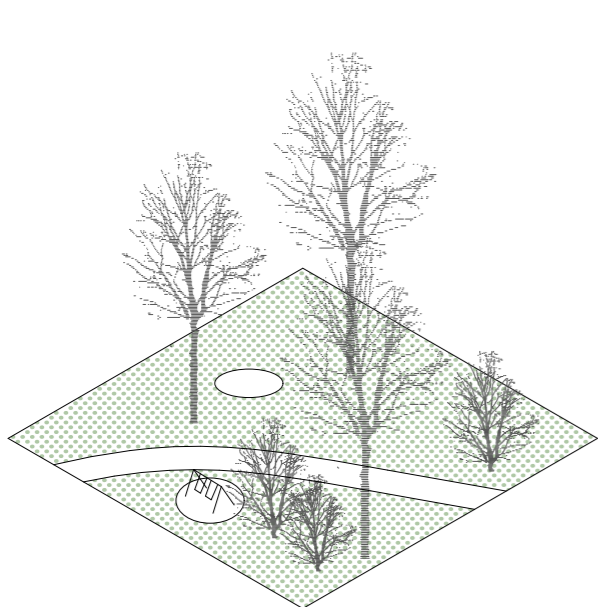

PARK Z URBANO OPREMO OB BOHORIČEVI ULICI

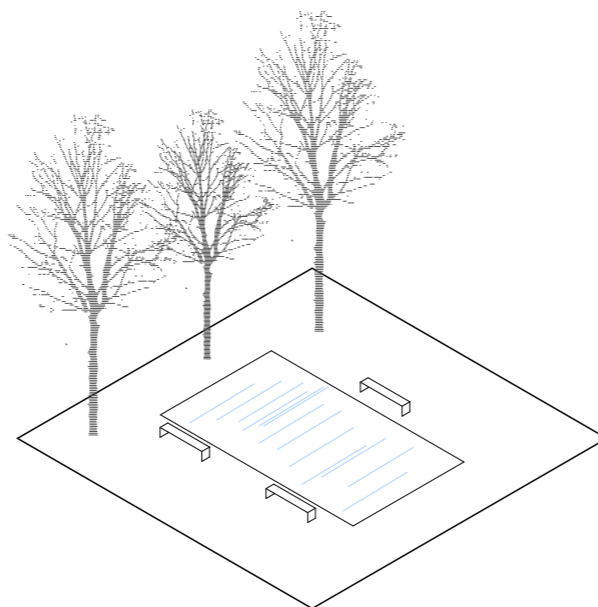

VODNA POVRŠINA OB DOSTOPU NA OBMOČJE S SEVERA IN V OSREDNJEM OBMOČJU ZTM IN NOVE GINEKOLOŠKE KLINIKE

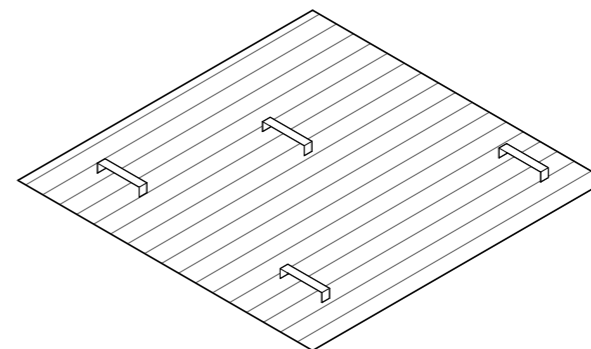

OSREDNJI TRG MED NOVIMA KLINIKAMA

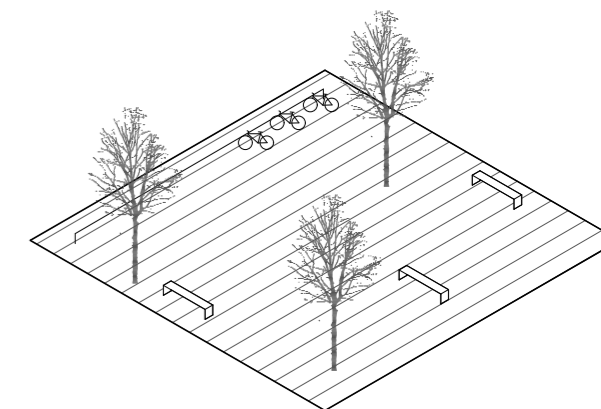

TRG Z URBANO OPREMO, STOJALI ZA KOLESA IN DREVESI

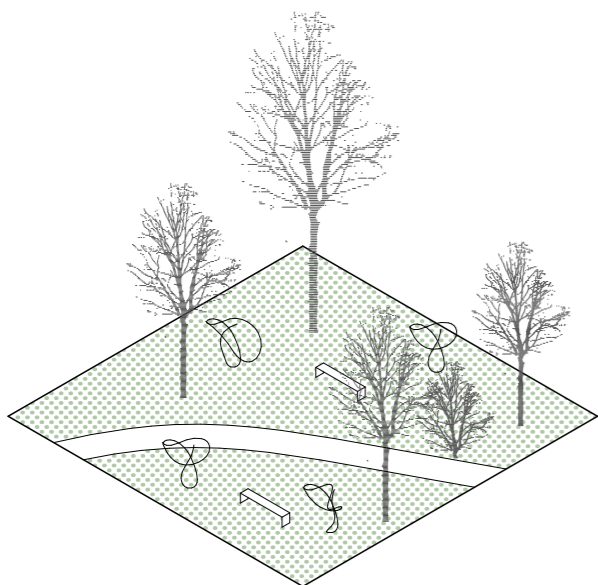

PARK S SKULPTURAMI PRI MEDICINSKI FAKULTETI

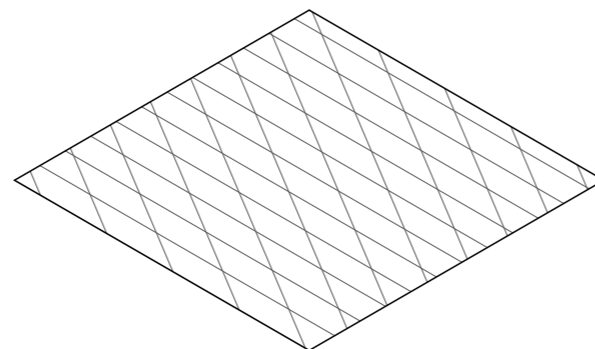

MEŠANA POVRŠINA, KI SLUŽI TUDI KOT INTERVENCIJSKA POVRŠINA

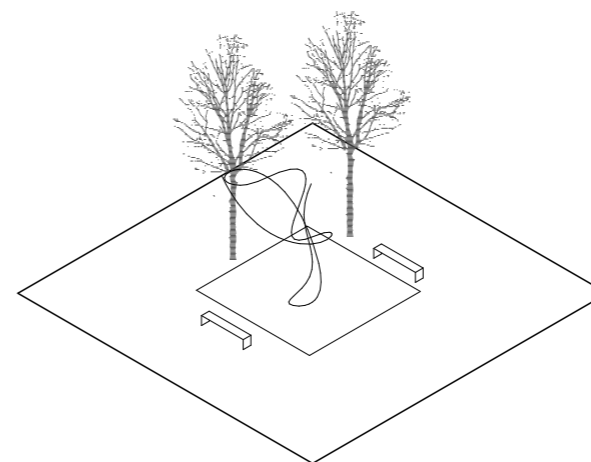

TRG S SKULPTURO NA JUGU STOMATOLOŠKE KLINIKE

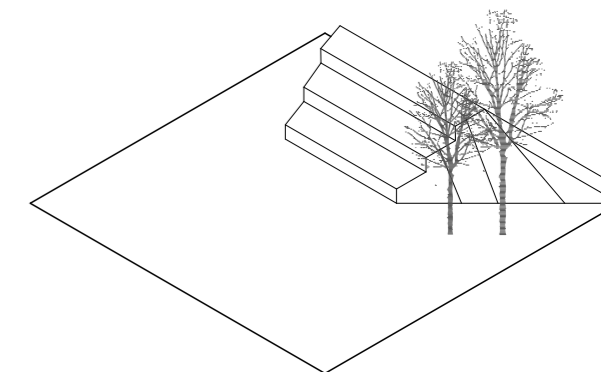

POGREZNJEN TRG S SEDALNIMI STOPNICAMI PRI NOVI GINEKOLOŠKI IN GASTROENTEROLOŠKI KLINIKI

## TIPOLOŠKE ZASNOVE OBJEKTOV - FLEKSIBILNOST

Zasnovo objektov na območju je možno na različne načine prilagoditi glede na potrebe programa.

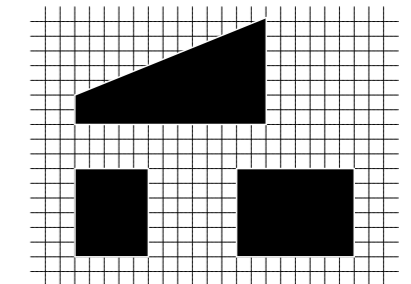
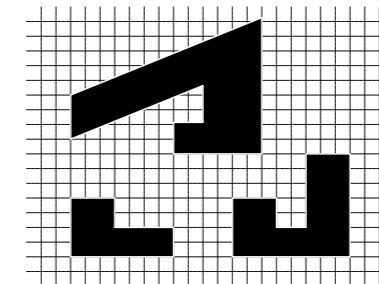
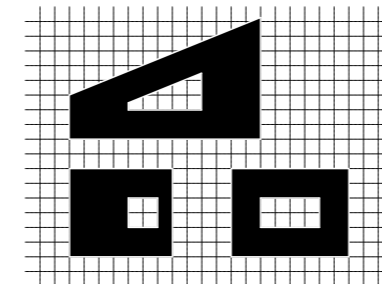
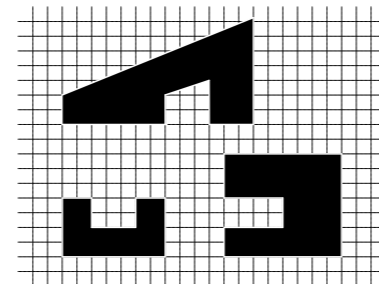
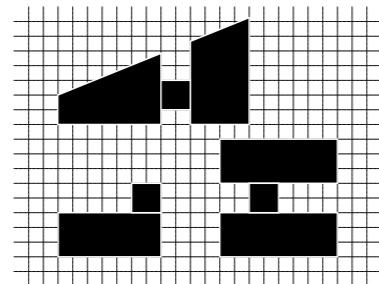
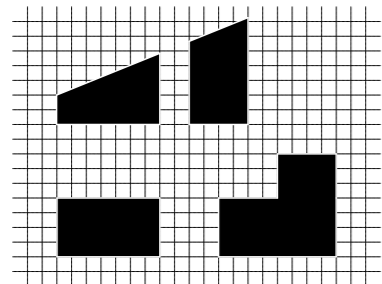

ZAVOD ZA TRANSFUZIJSKO MEDICINO

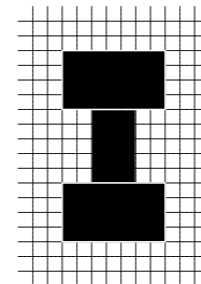
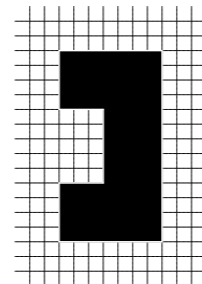
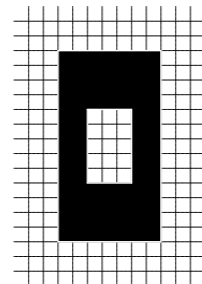
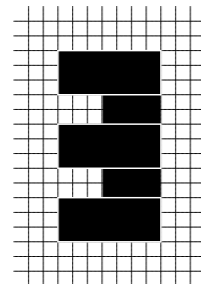
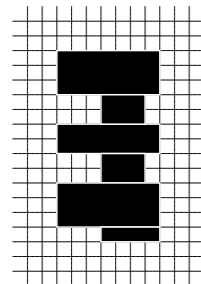

MEDICINSKA FAKUTETA

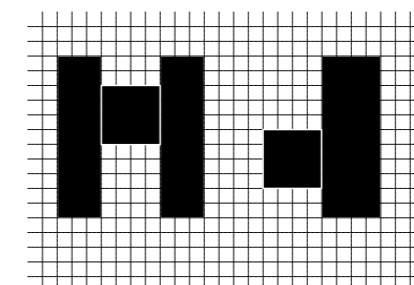
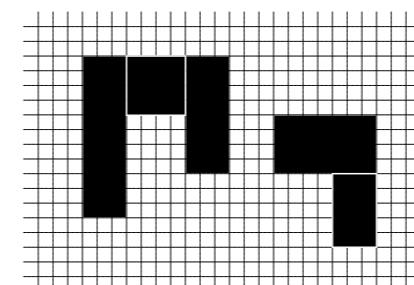
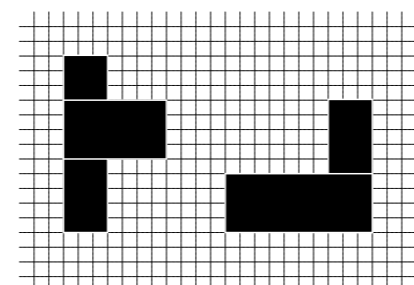
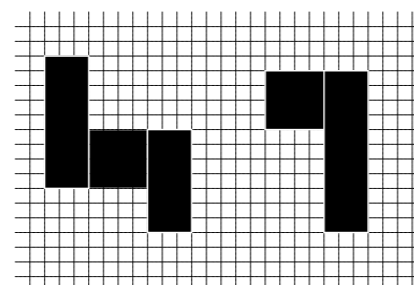
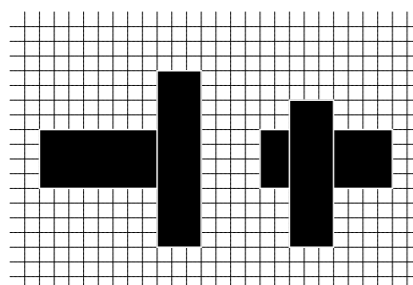

SKLOP GINEKOLOŠKA-GASTROENTEROLOŠKA KLINIKA IN STOMATOLOŠKA-MAKSILOFACIALNA KLINIKA

SITUACIJA MERILO 1:2000

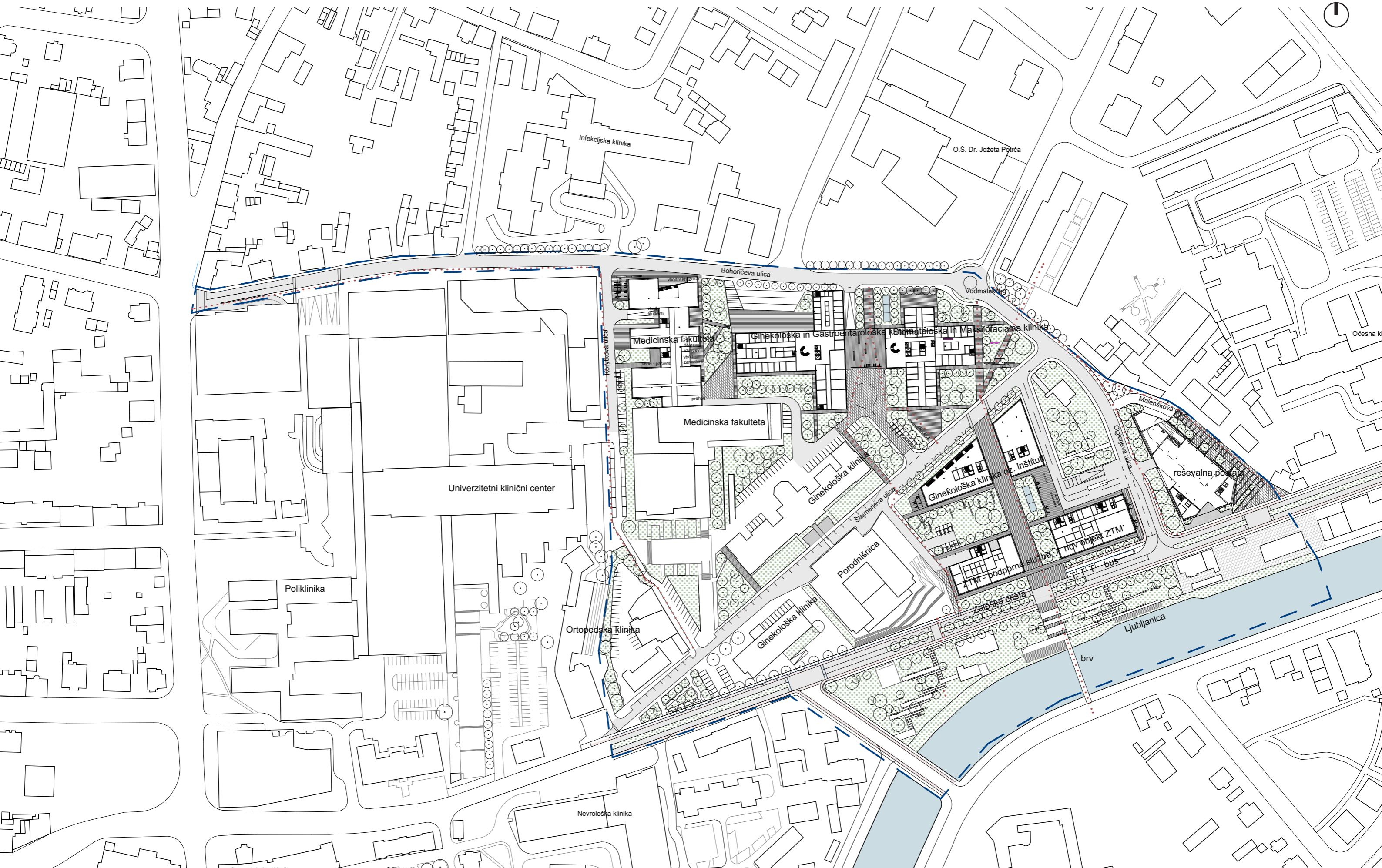

SITUACIJA MERILO 1:1000

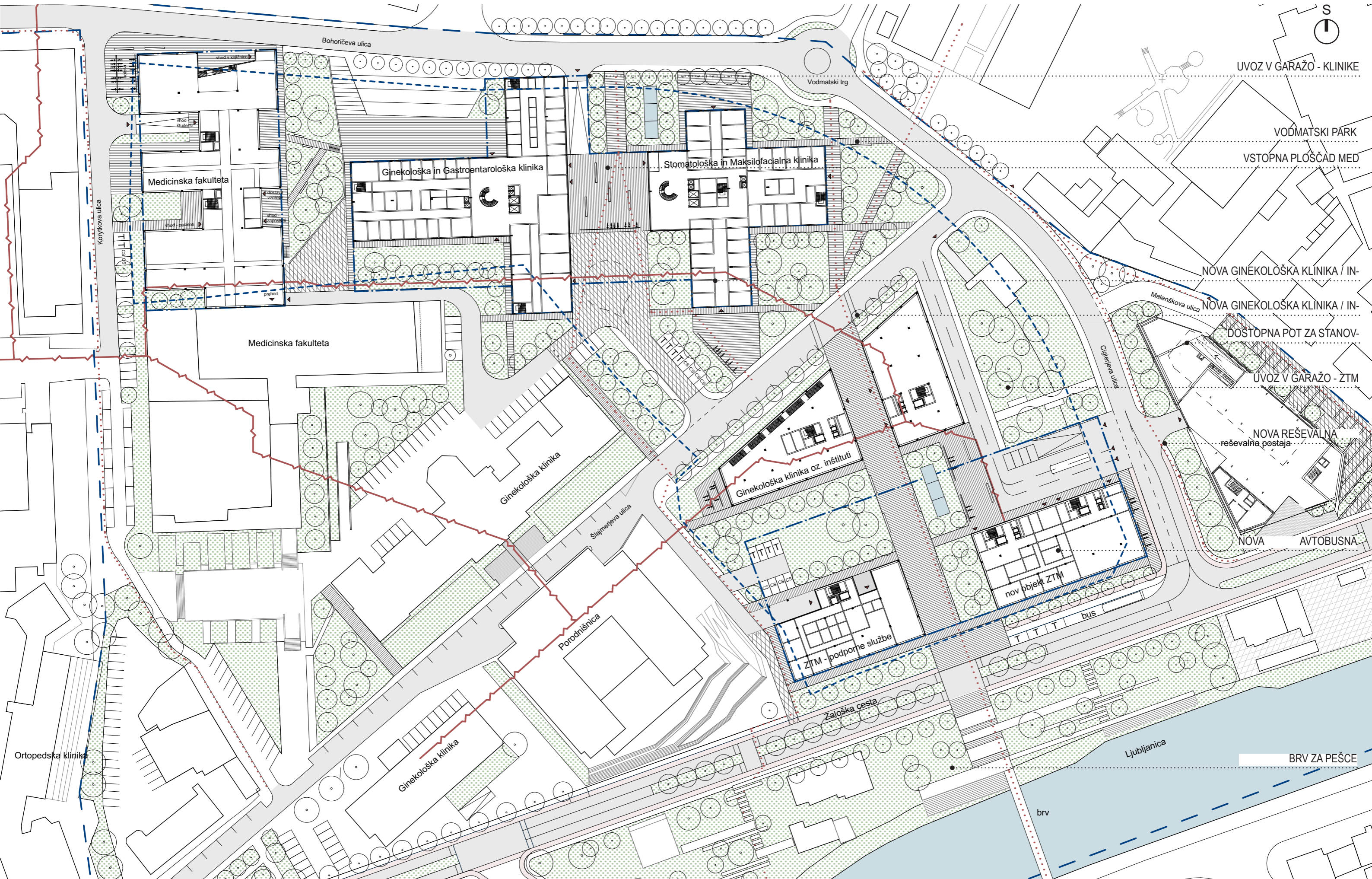

PREREZA ČEZ LOKACIJO

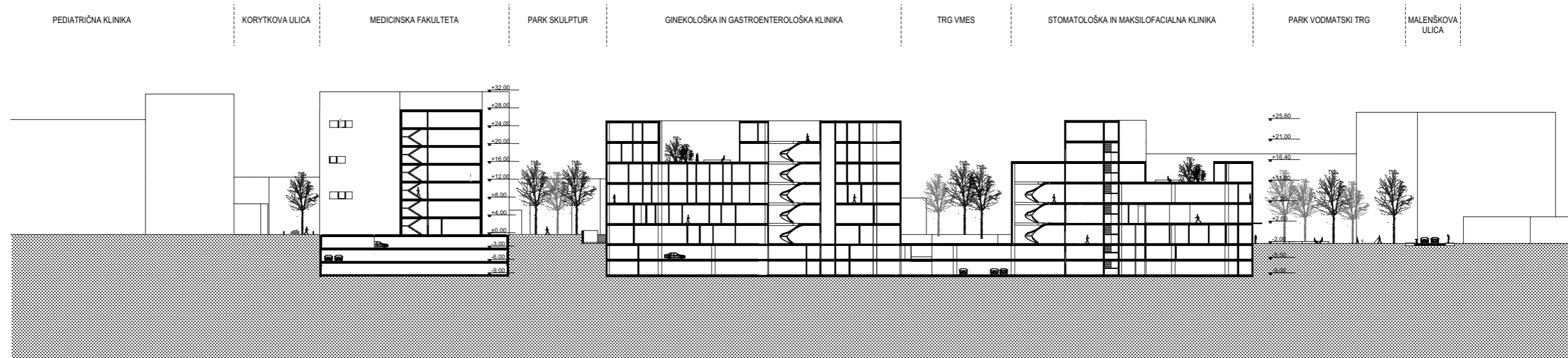
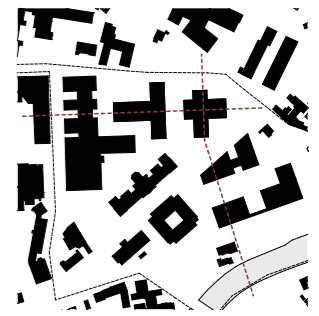

PREČNI PREREZ

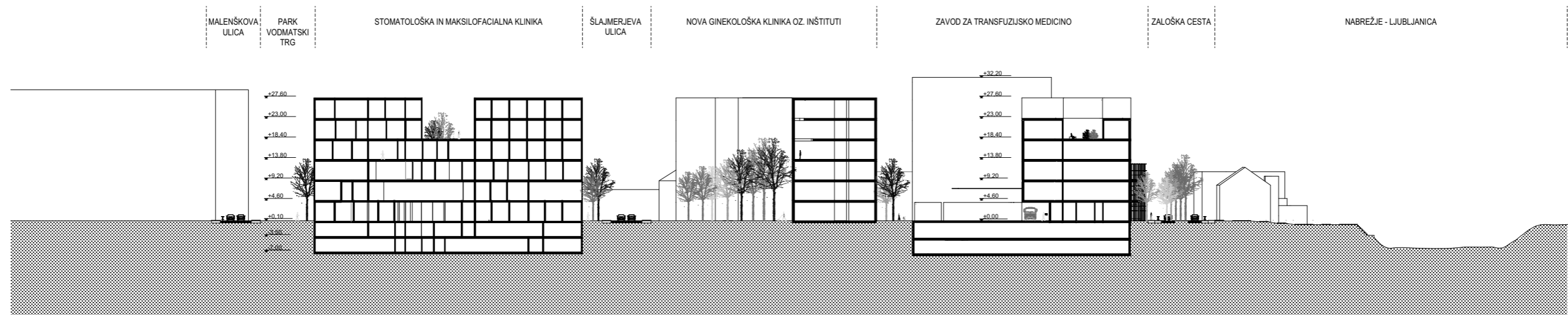

VZDOLŽNI PREREZ

REFERENČNI PRIMERI

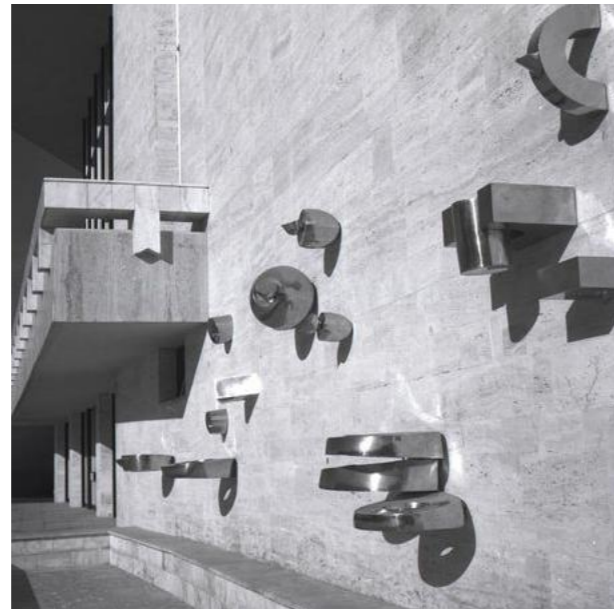

primer zidu s skulpturami



primer zidu ob parku s skulpturami



zgled urejanja zunanje ureditve v naklonu



zgled oblikovanja fasade



zgled protihrupnega elementa ob Zaloški cesti



povezovalni most ob zeleni steni med atriji medicinske fakultete





POGLED Z BOHORIČEVE ULICE NA NOVO MEDICINSKO FAKULTETO IN GASTROENTEROLOŠKO KLINIKO V OZADJU.

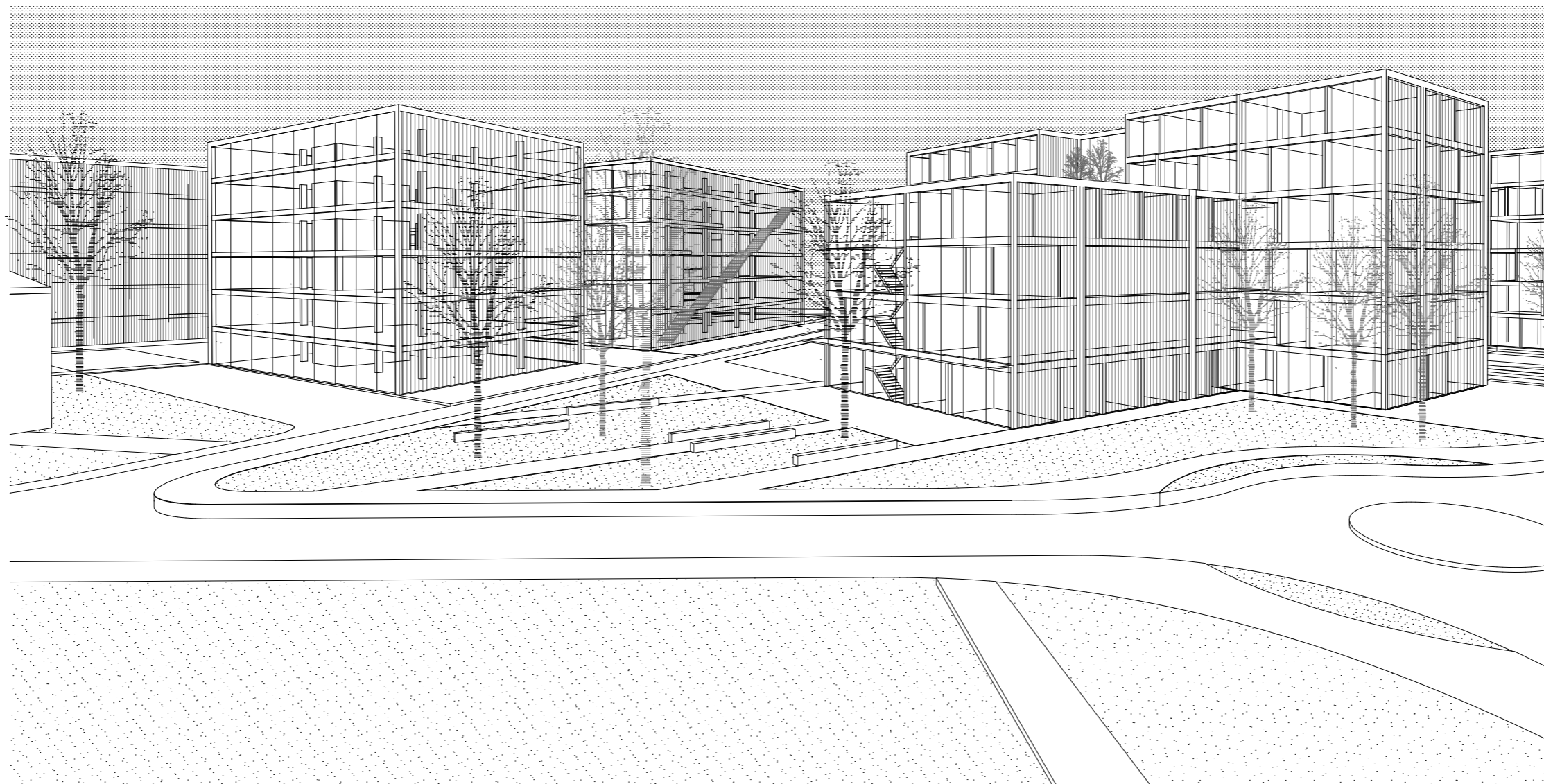

POGLED S PARKA NA NOVO KROŽNO KRIŽIŠČE IN NOVE OBJEKTE STOMATOLOŠKE, MAKSILOFACIALNE IN NOVE  
GINEKOLOŠKE KLINIKE. V OZADJU GASTROENTEROLOŠKA KLINIKA IN ZTM

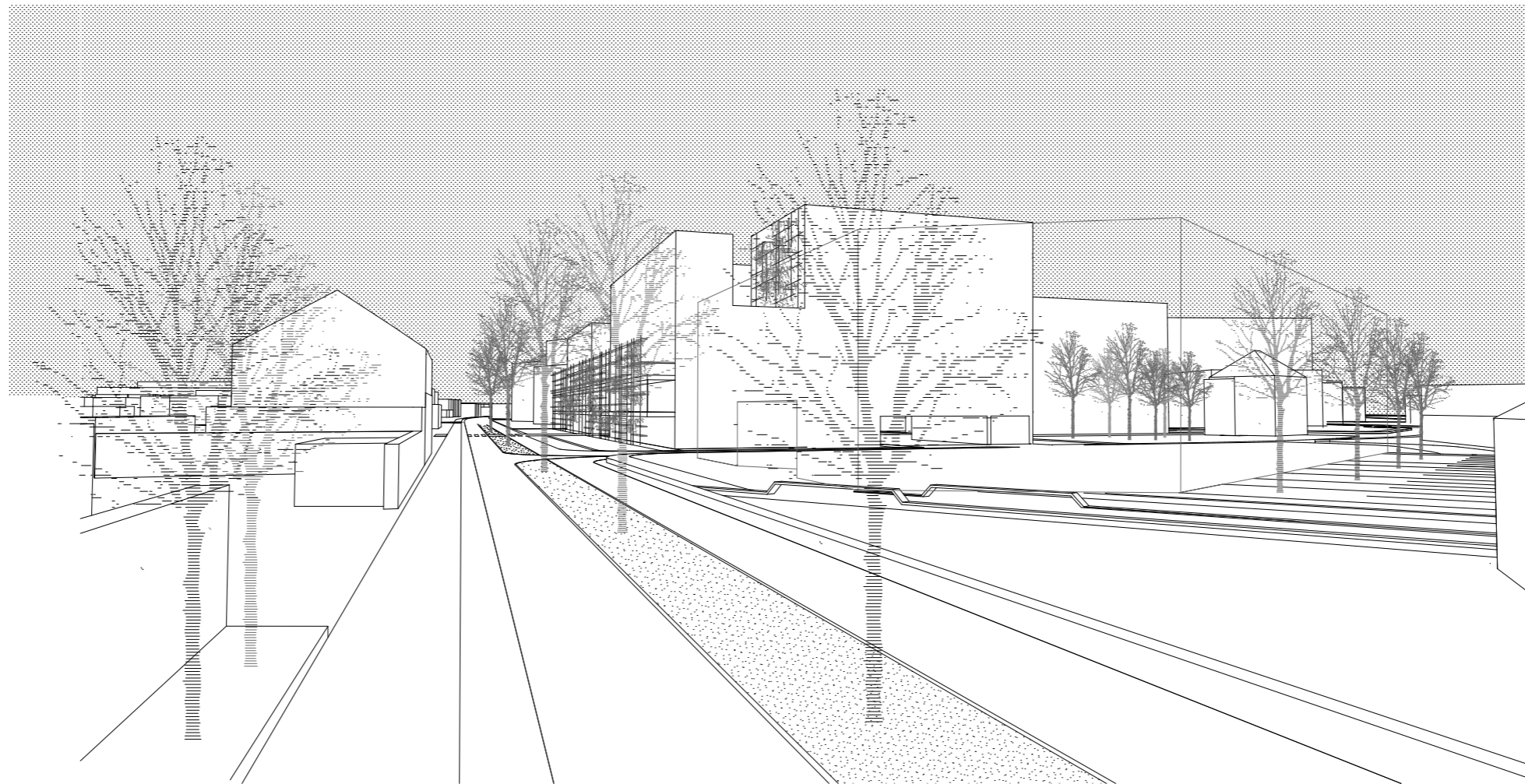

POGLED Z REKONSTRUIRANE ZALOŠKE CESTE PROTI NOVEMU OBJEKTU ZTM.

**SHEMATSKI PRIKAZI POSAMEZNIH PROGRAMSKIH SKLOPOV**

2. KLET



1. KLET

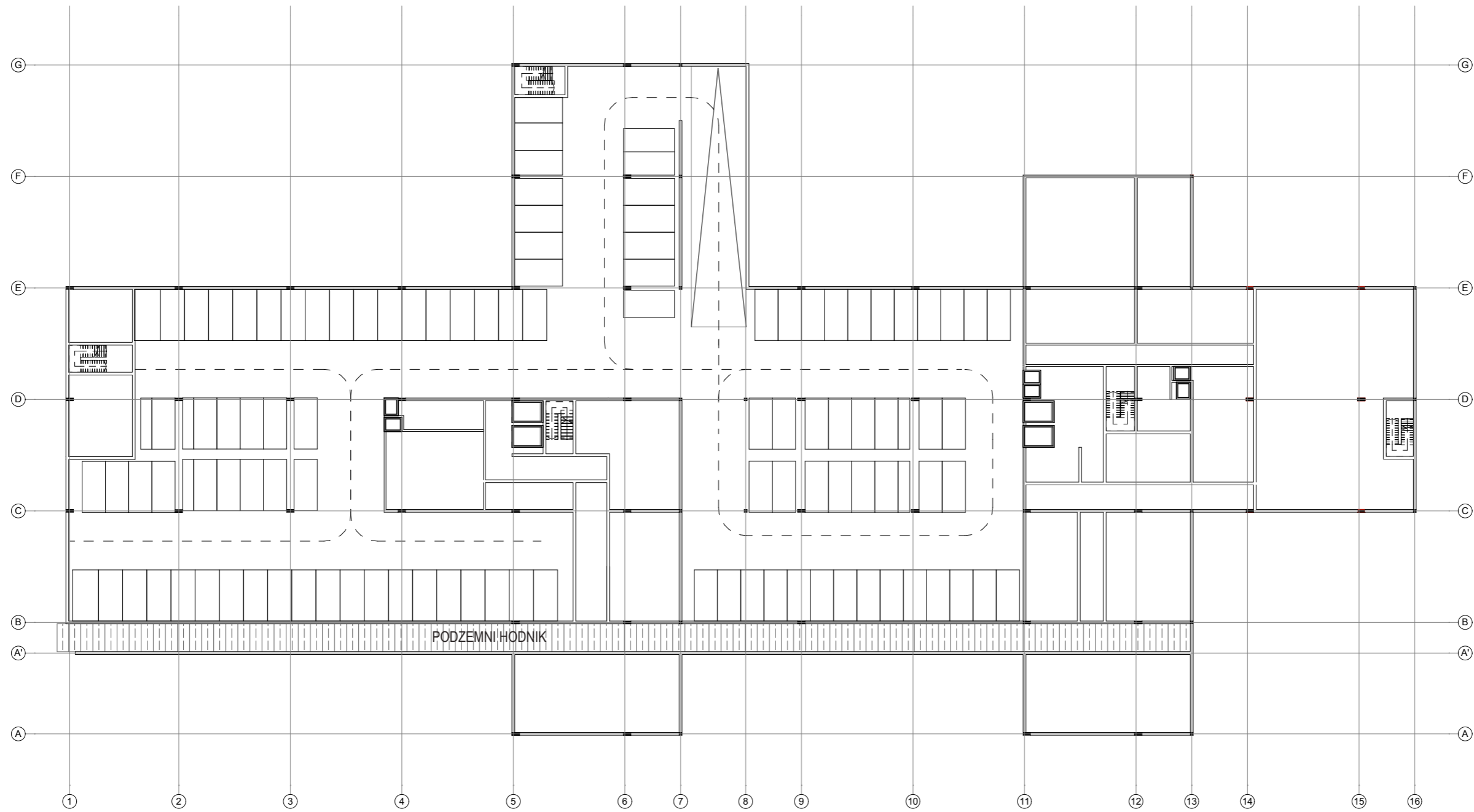

PRITLIČJE

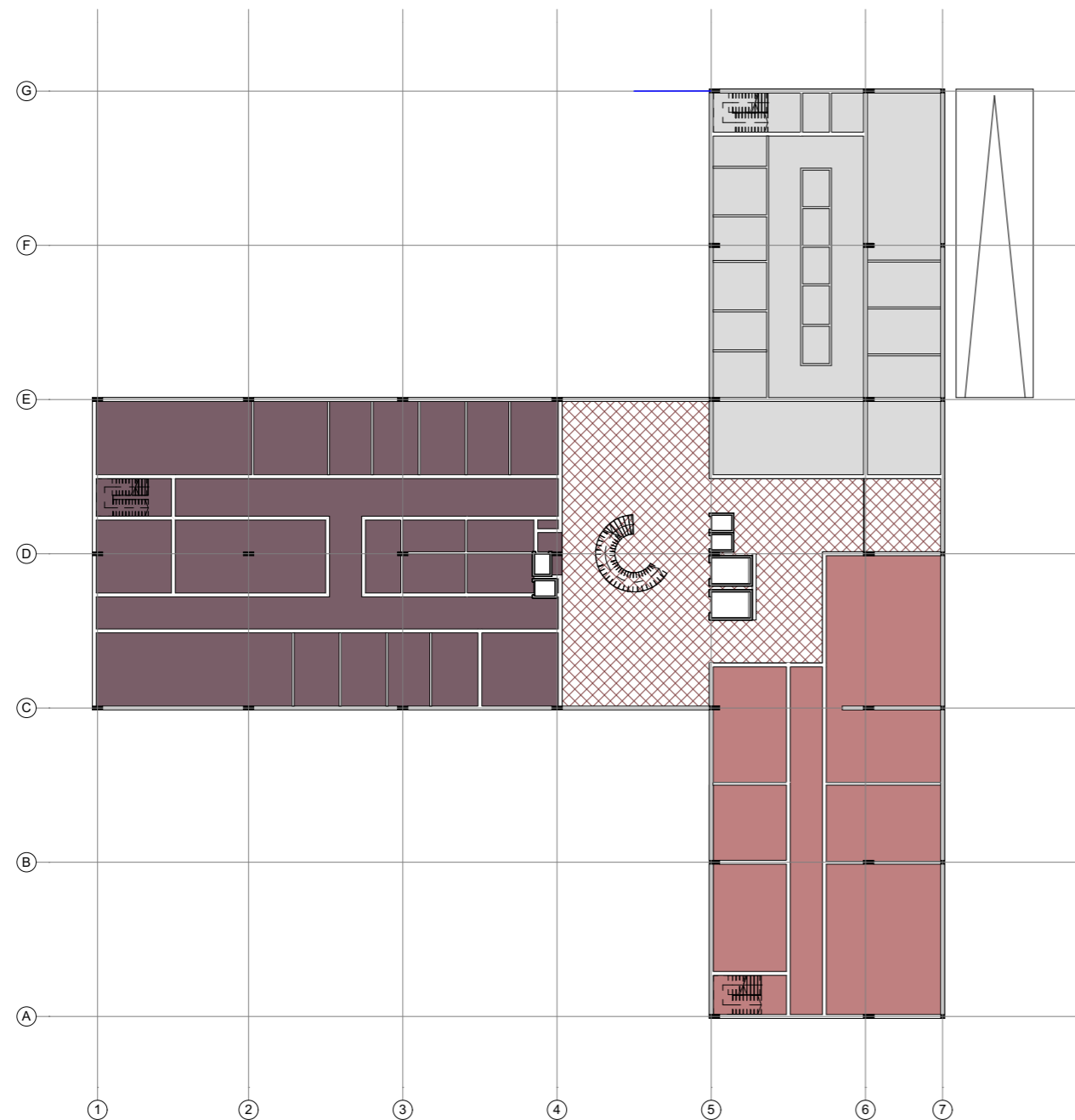

1. NADSTROPJE

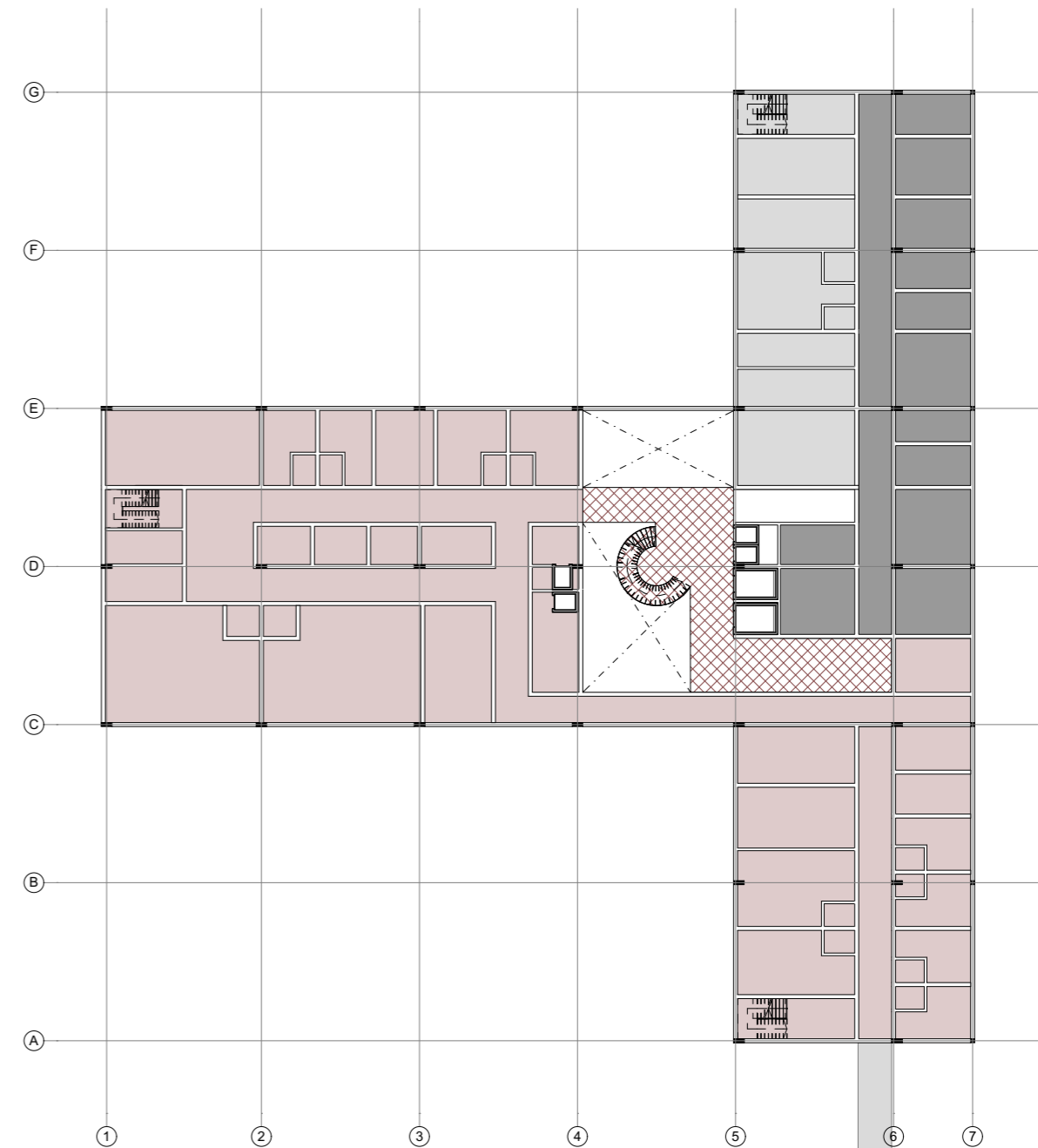

**GINEKOLOŠKA KLINIKA**

- vhod, čakalnica, ambulanta
- dnevna bolnišnica in urgentni blok
- operacijski blok
- enota intenzivne terapije in intenzivne nege
- bolnišnični oddelek KOG

**GASTROENTEROLOŠKA KLINIKA**

- KO za gastroenterologijo interne klinike
- center za endoskopsko in diagnostično dejavnost
- center za ambulantno dejavnost bolezni prebavil in dnevni hospital
- skupna avla, prostori

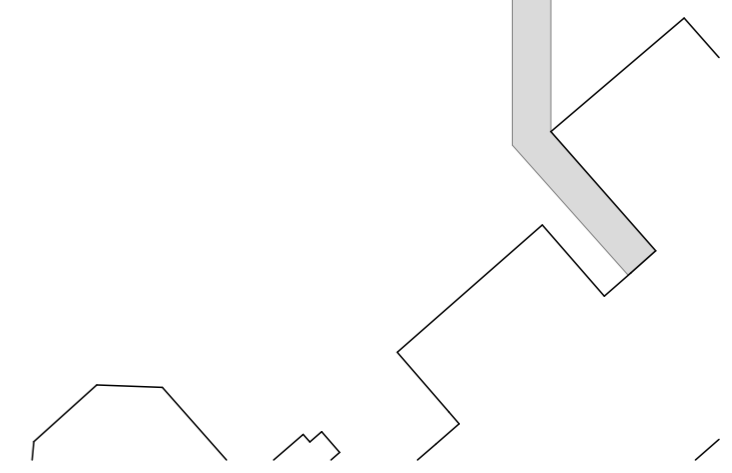

## 2. NADSTROPJE

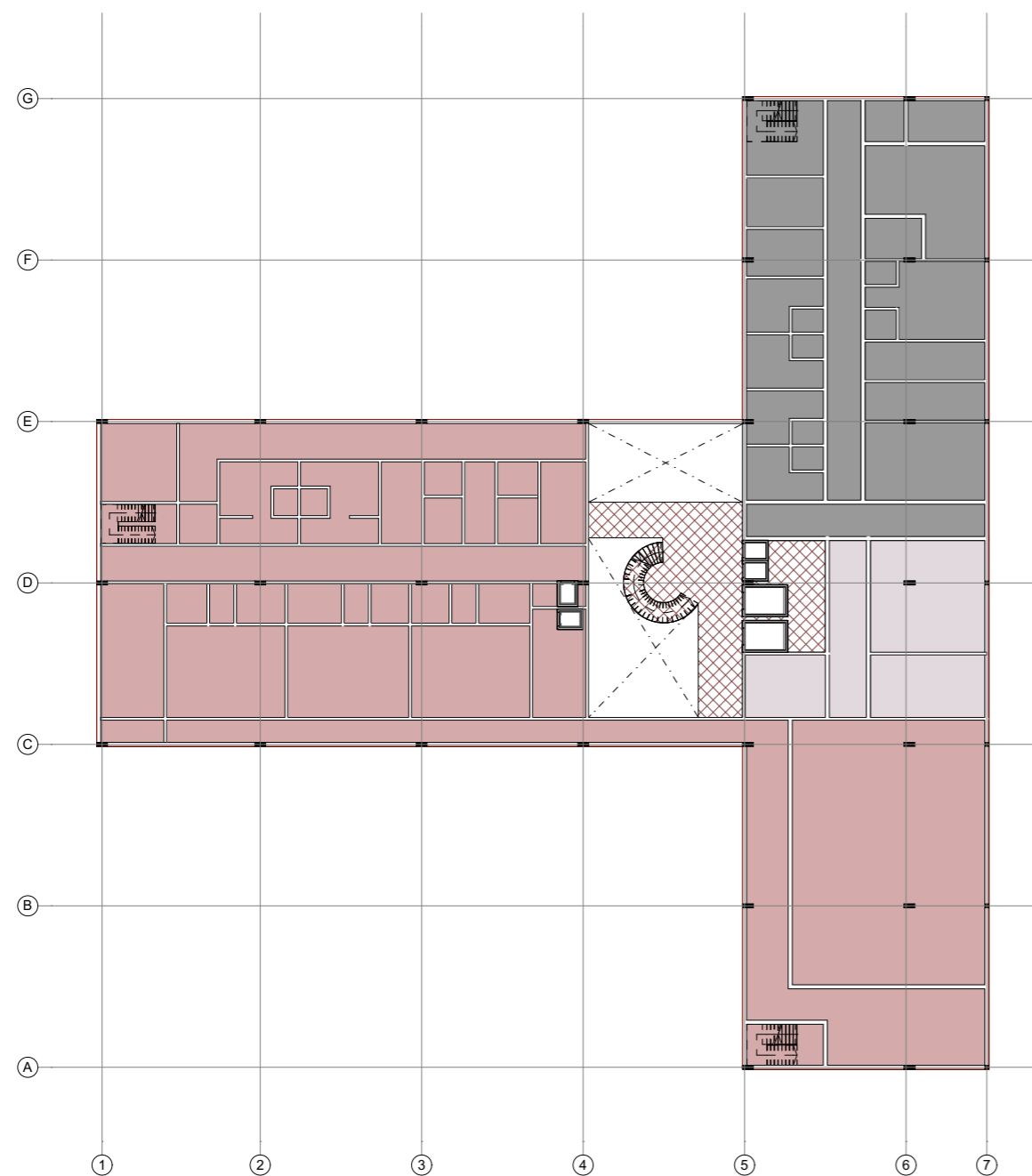

## 3. NADSTROPJE

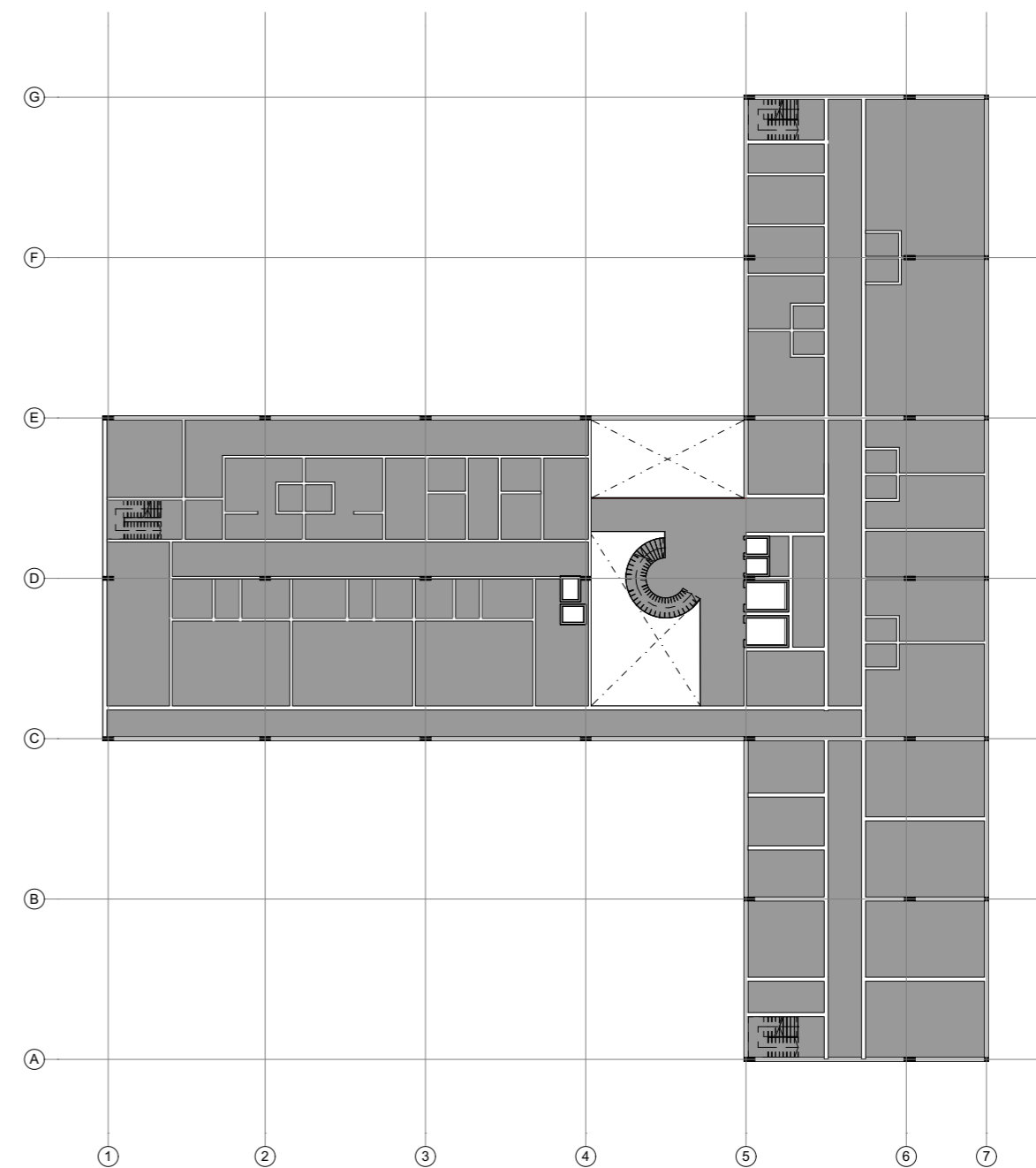

## GINEKOLOŠKA KLINIKA

- vhod, čakalnica, ambulanta
- dnevna bolnišnica in urgentni blok
- operacijski blok
- enota intenzivne terapije in intenzivne nege
- bolnišnični oddelek KOG

## GASTROENTEROLOŠKA KLINIKA

- KO za gastroenterologijo interne klinike
- center za endoskopsko in diagnostično dejavnost
- center za ambulantno dejavnost bolezni prebavil in dnevni hospital
- skupna avla, prostori



## 4. NADSTROPJE

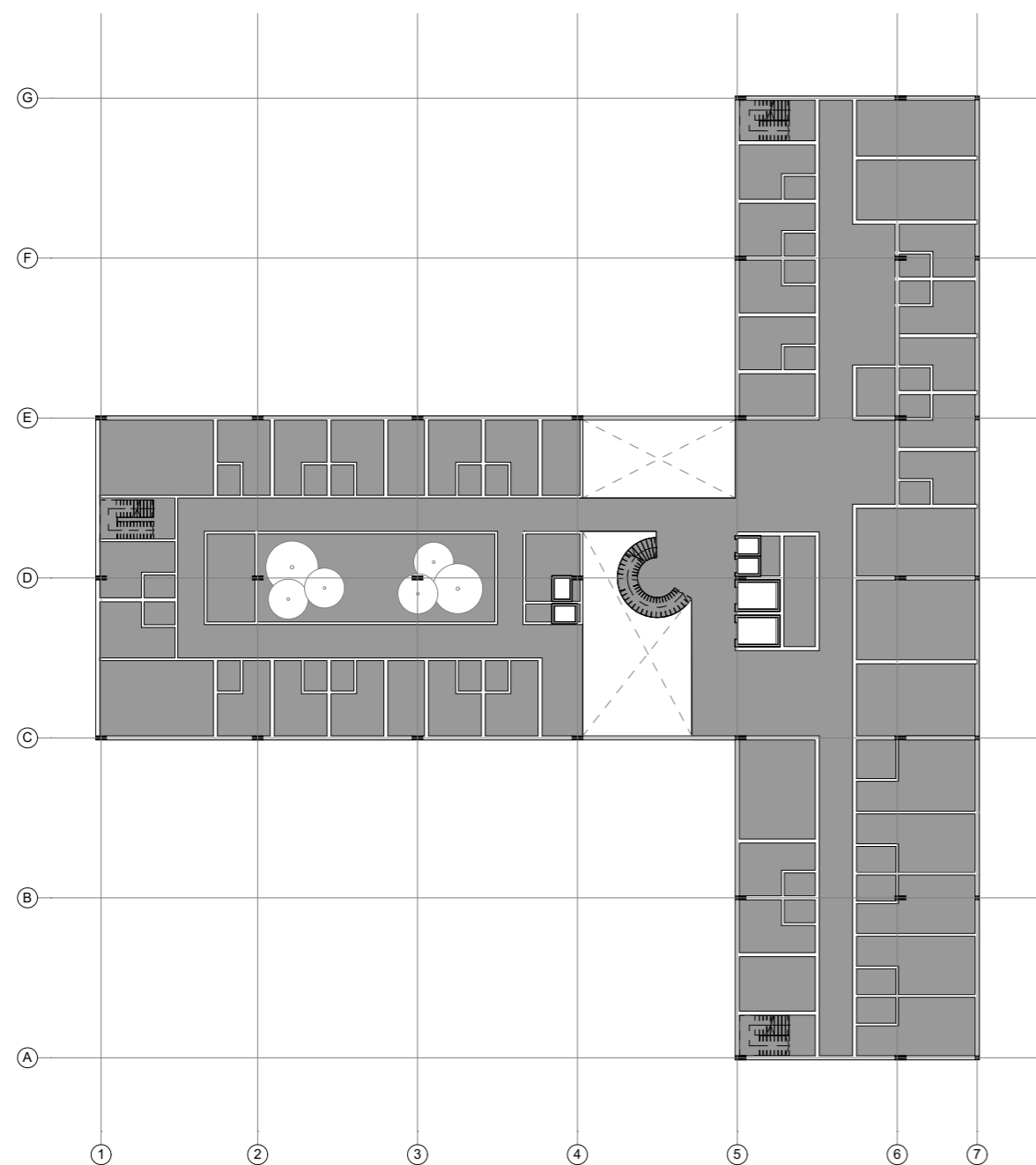

## 5. NADSTROPJE

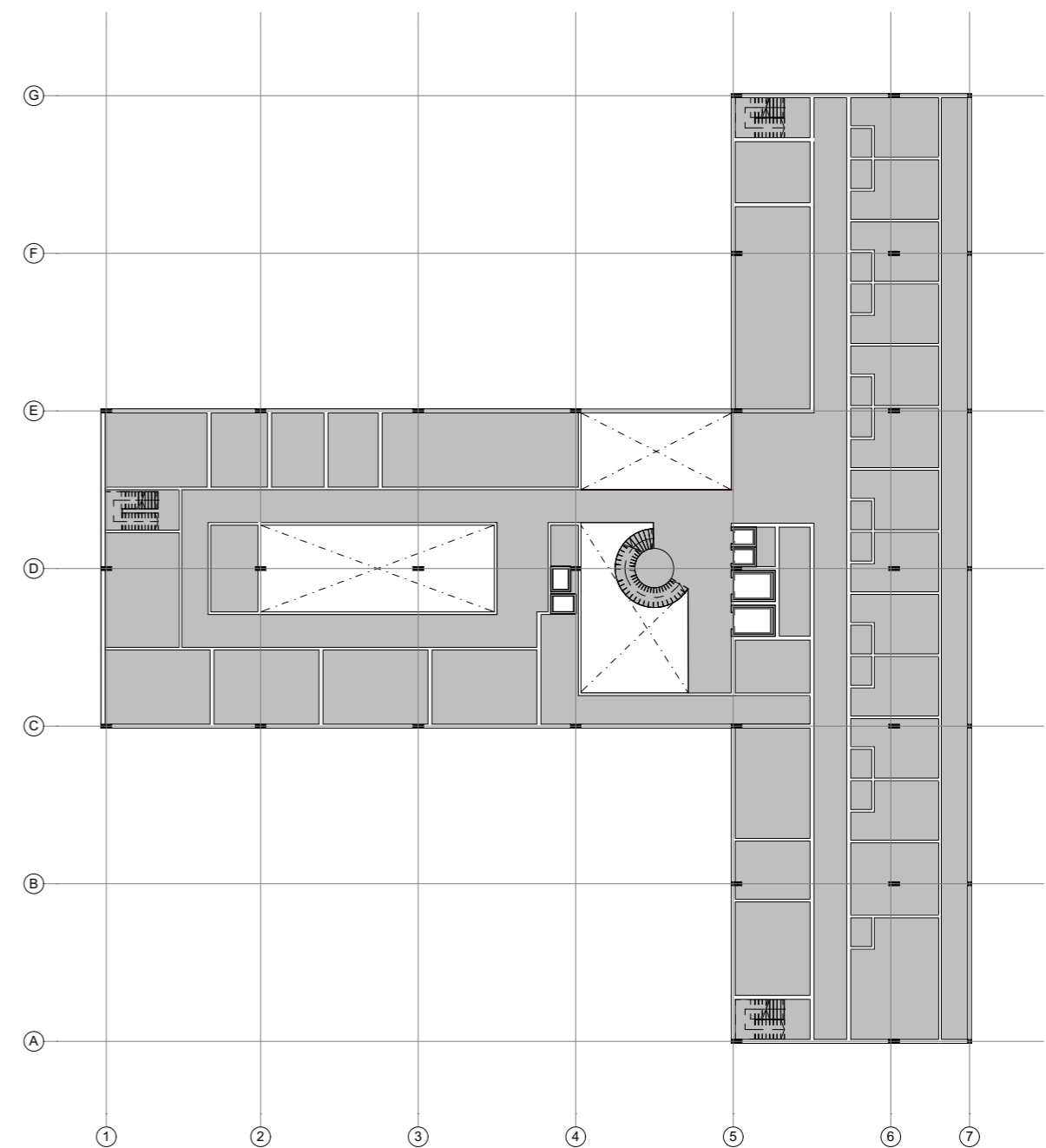

## GINEKOLOŠKA KLINIKA

- vhod, čakalnica, ambulanta
- dnevna bolnišnica in urgentni blok
- operacijski blok
- enota intenzivne terapije in intenzivne nege
- bolnišnični oddelek KOG

## GASTROENTEROLOŠKA KLINIKA

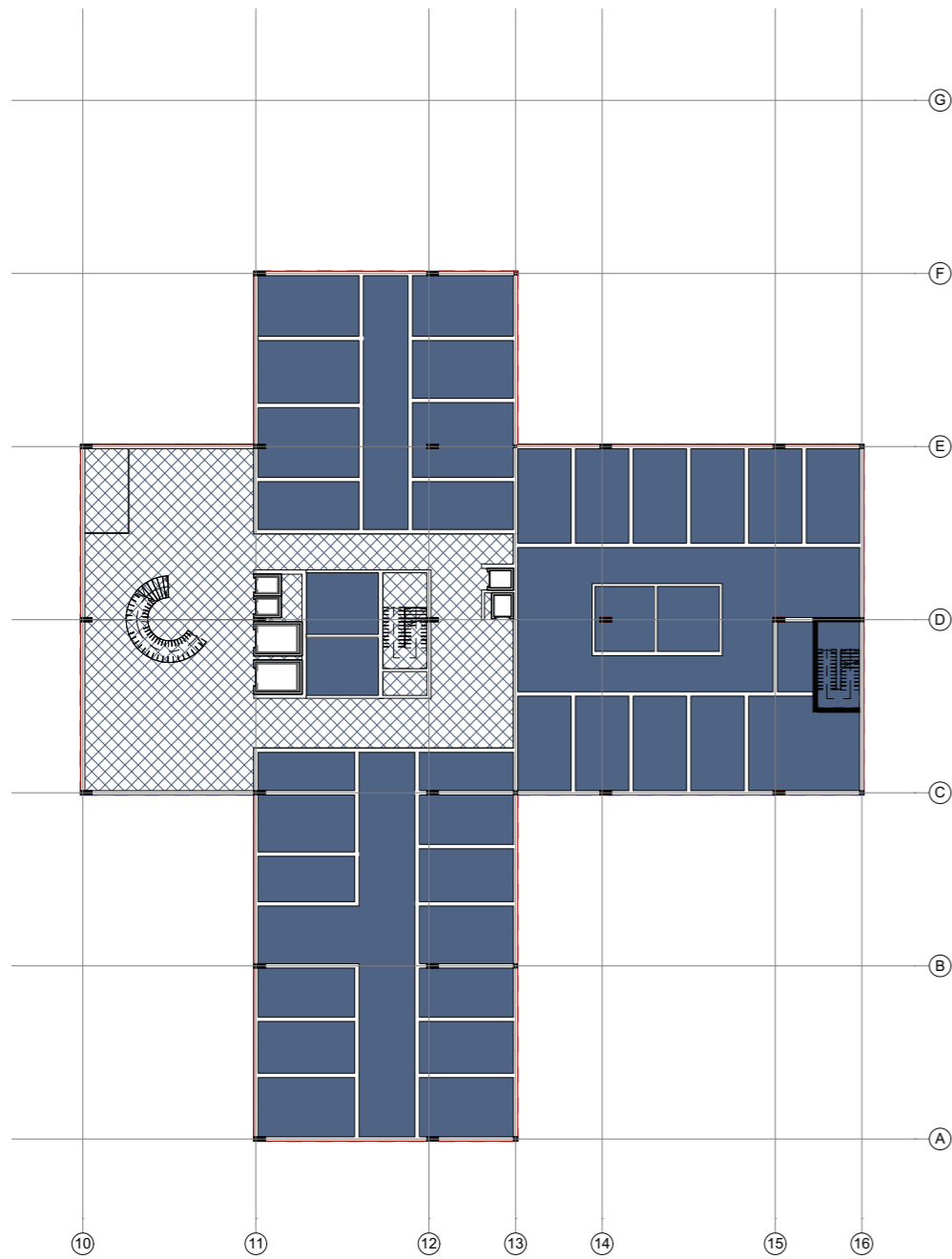

- KO za gastroenterologijo interne klinike
- center za endoskopsko in diagnostično dejavnost
- center za ambulantno dejavnost bolezni prebavil in dnevni hospital
- skupna avla, prostori

PRITLIČJE

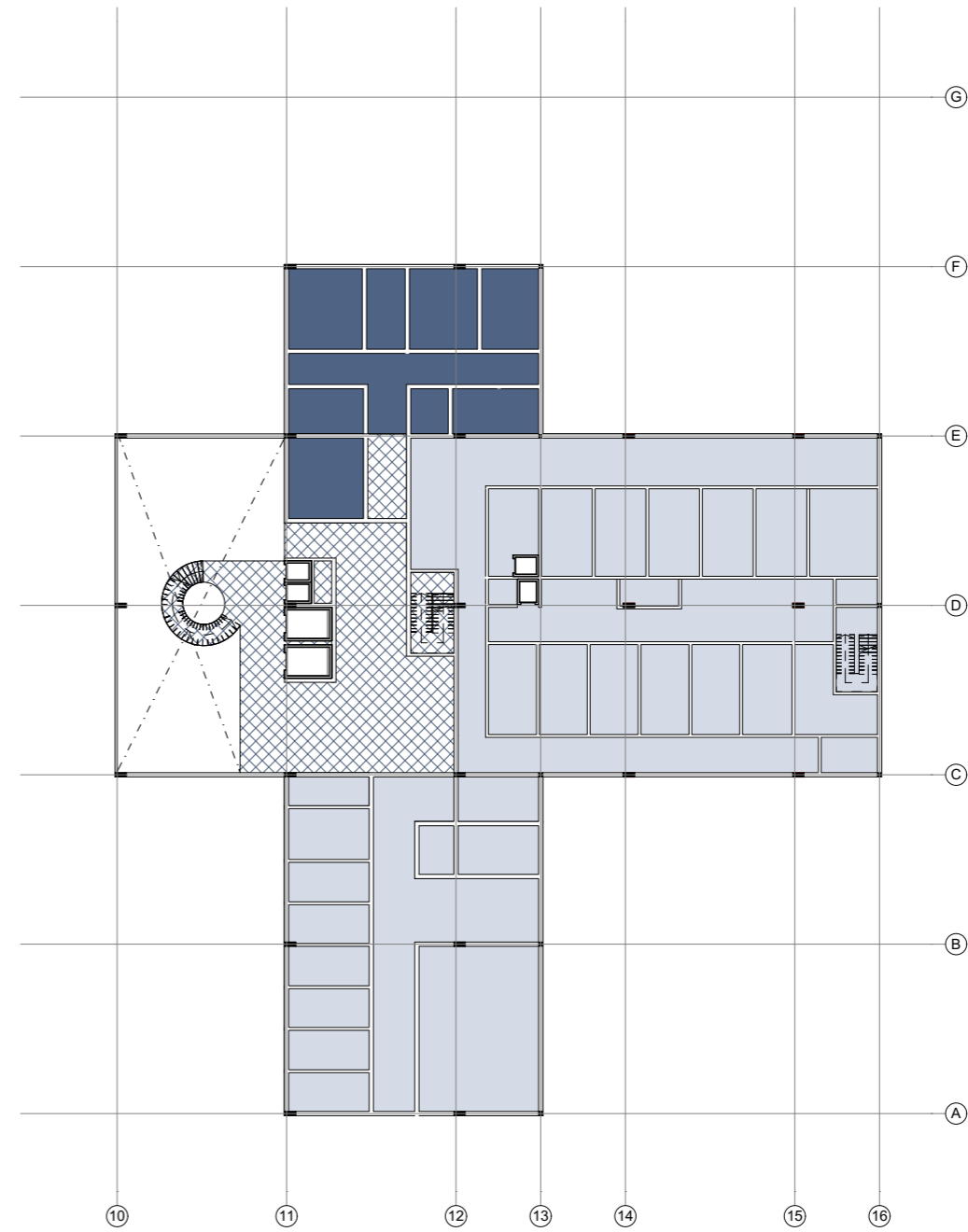

1. NADSTROPJE



-  STOMATOLOŠKA KLINIKA
-  KO ZA MAKSILOFACIALNO IN ORALNO KIRURGIJO  
KIRURŠKE KLINIKE



2. NADSTROPJE

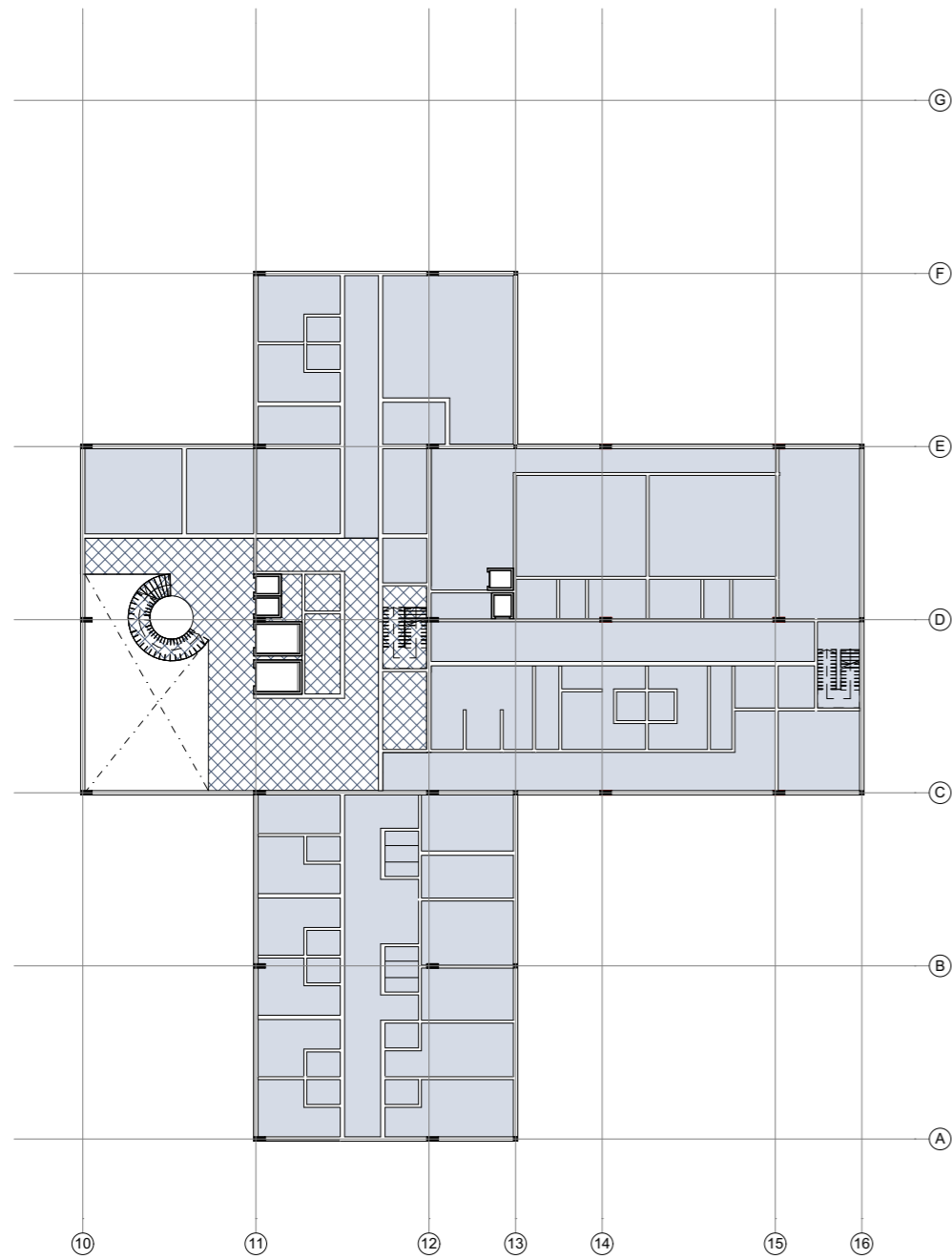

3. NADSTROPJE

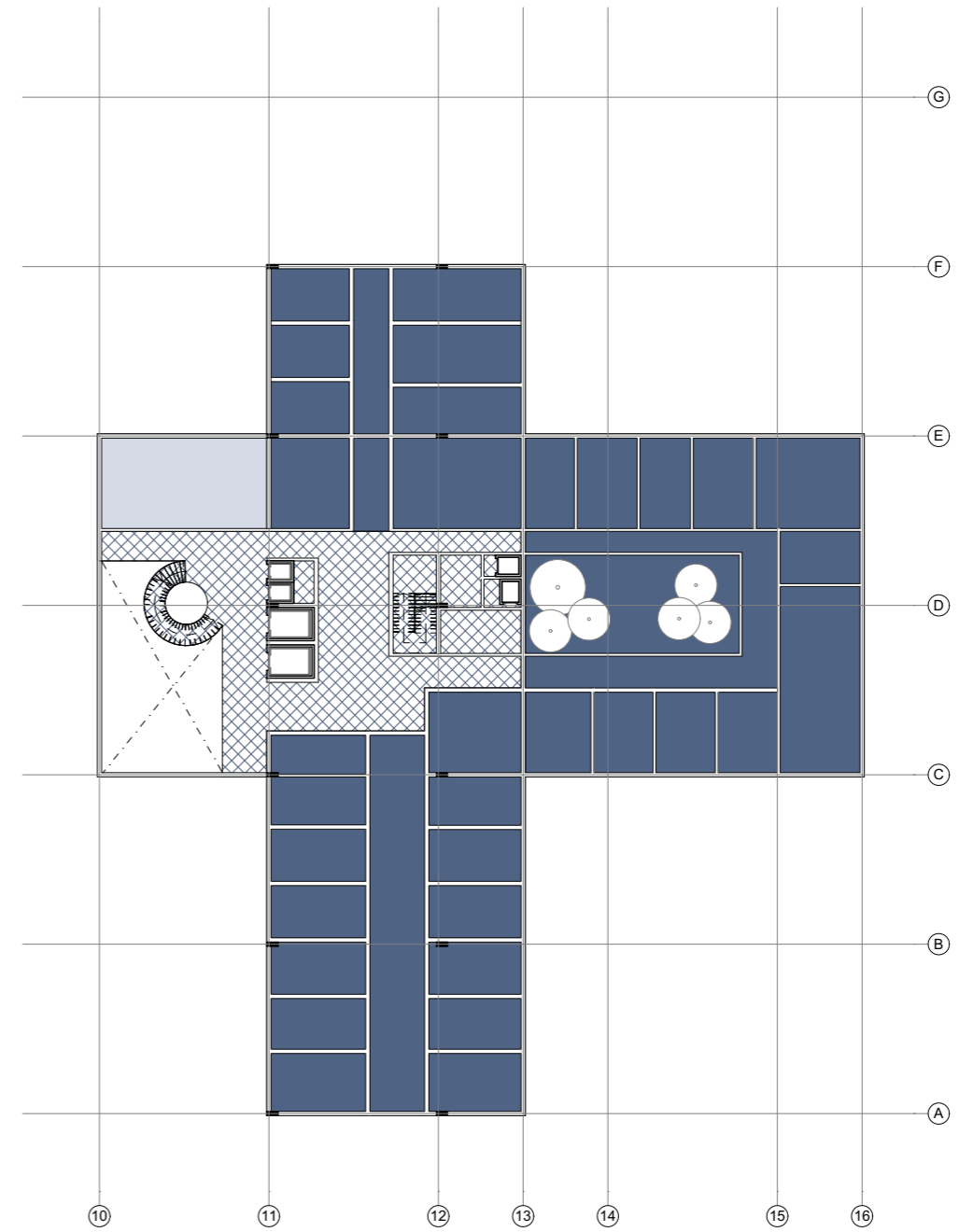

- STOMATOLOŠKA KLINIKA
- KO ZA MAKSILOFACIALNO IN ORALNO KIRURGIJO KIRURŠKE KLINIKE



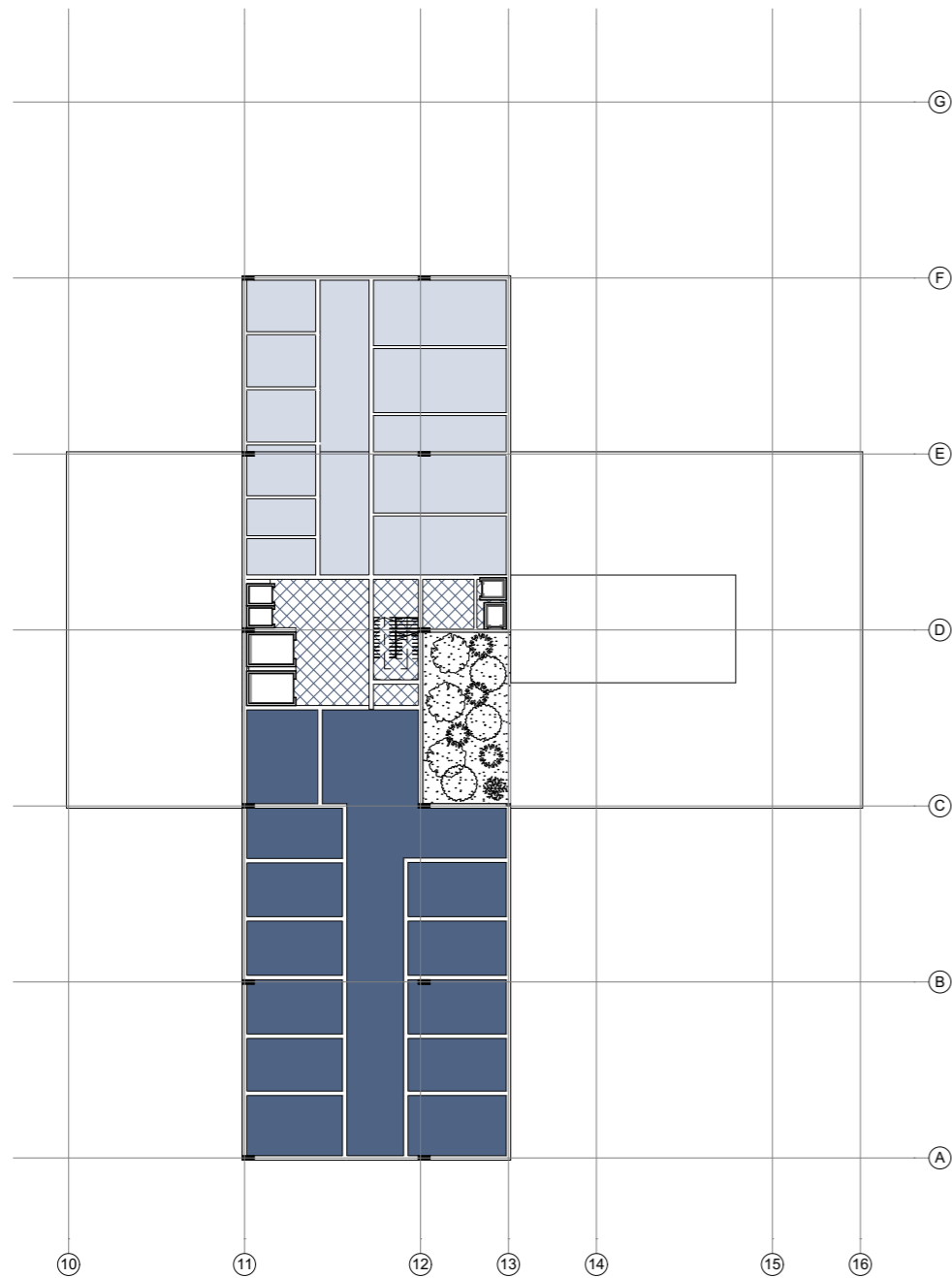

4. NADSTROPJE



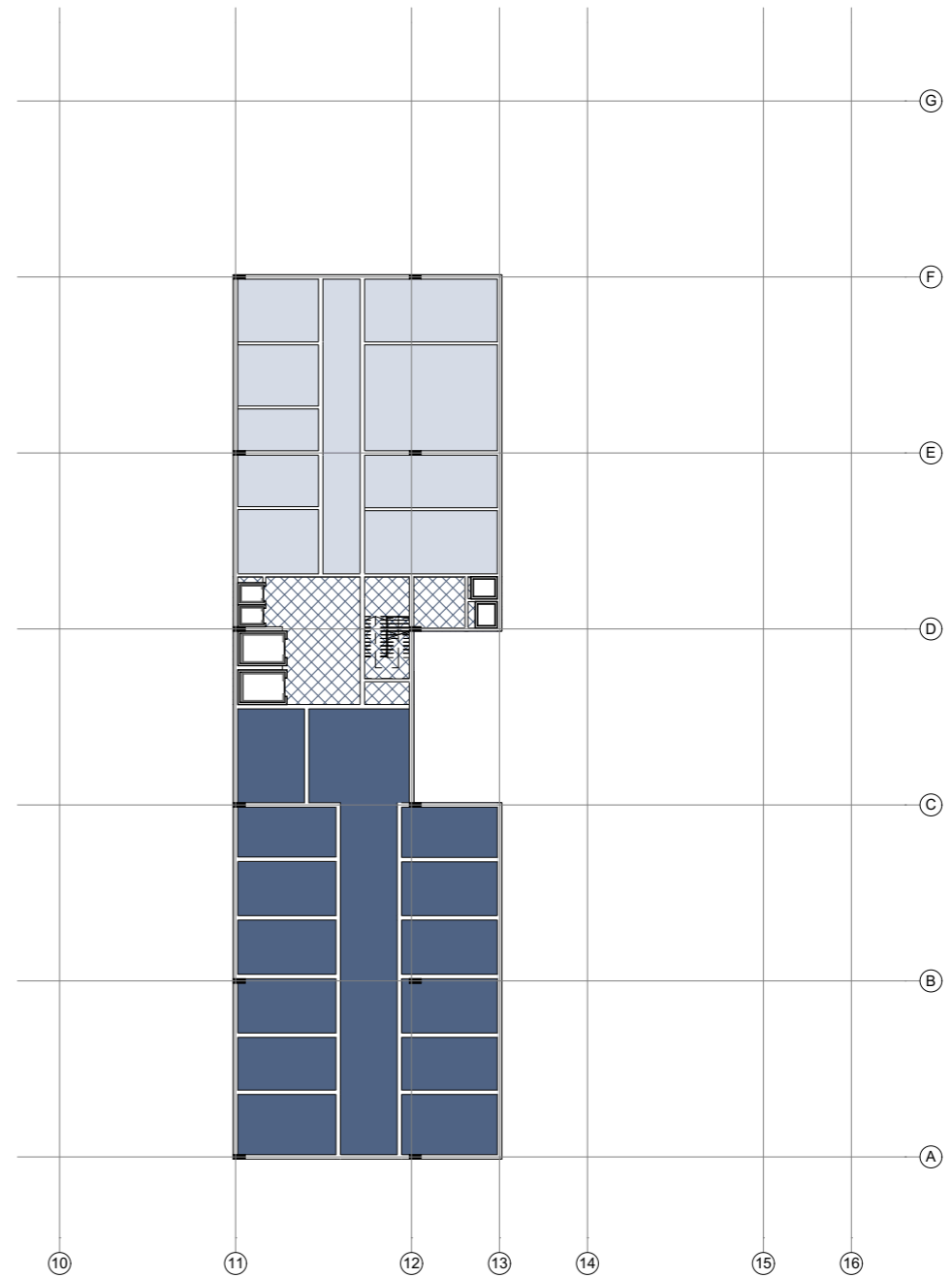





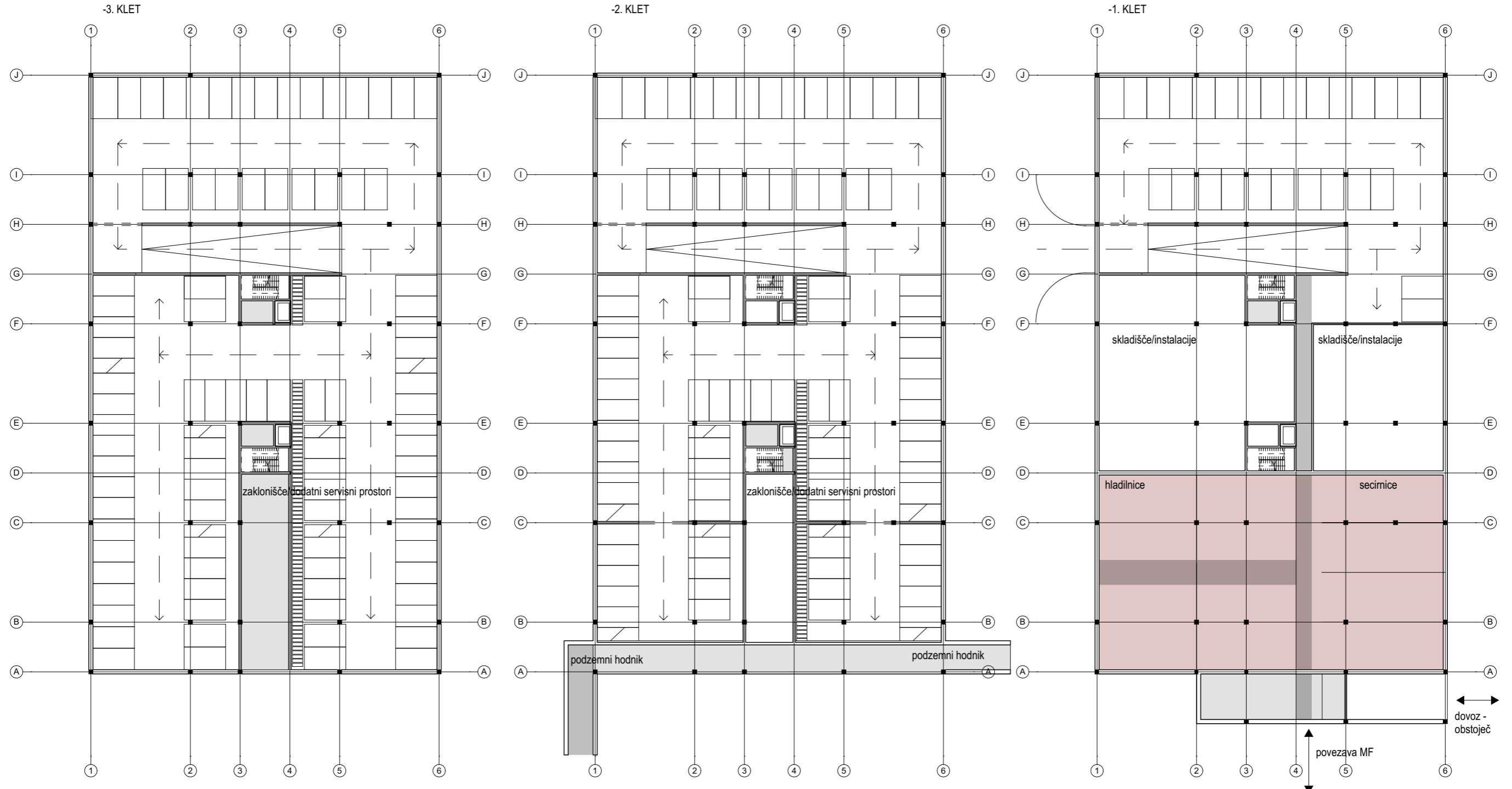



5. NADSTROPJE



-  STOMATOLOŠKA KLINIKA
-  KO ZA MAKSILOFACIALNO IN ORALNO KIRURGIJO  
KIRURŠKE KLINIKE







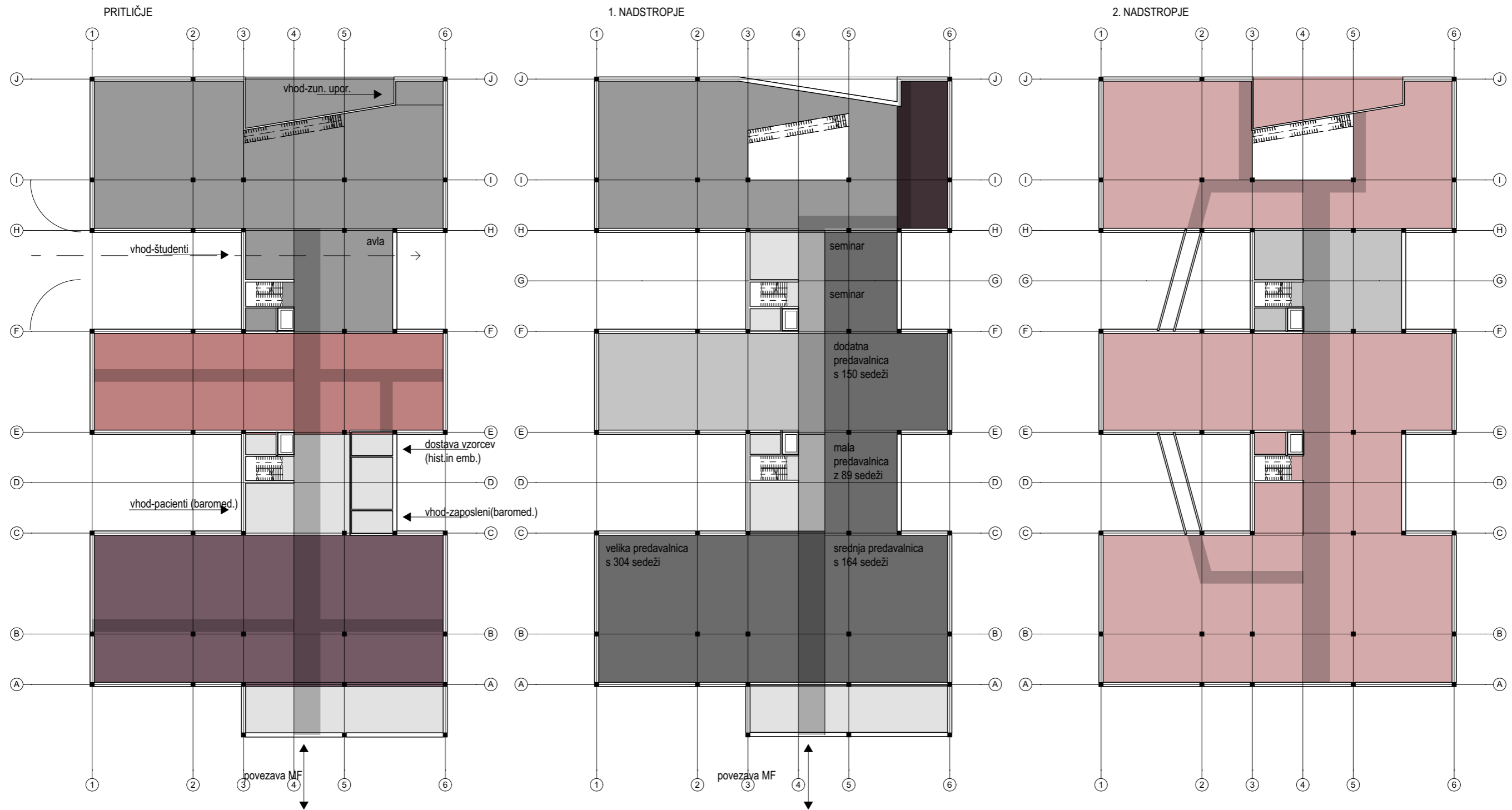





**MEDICINSKA FAKULTETA**









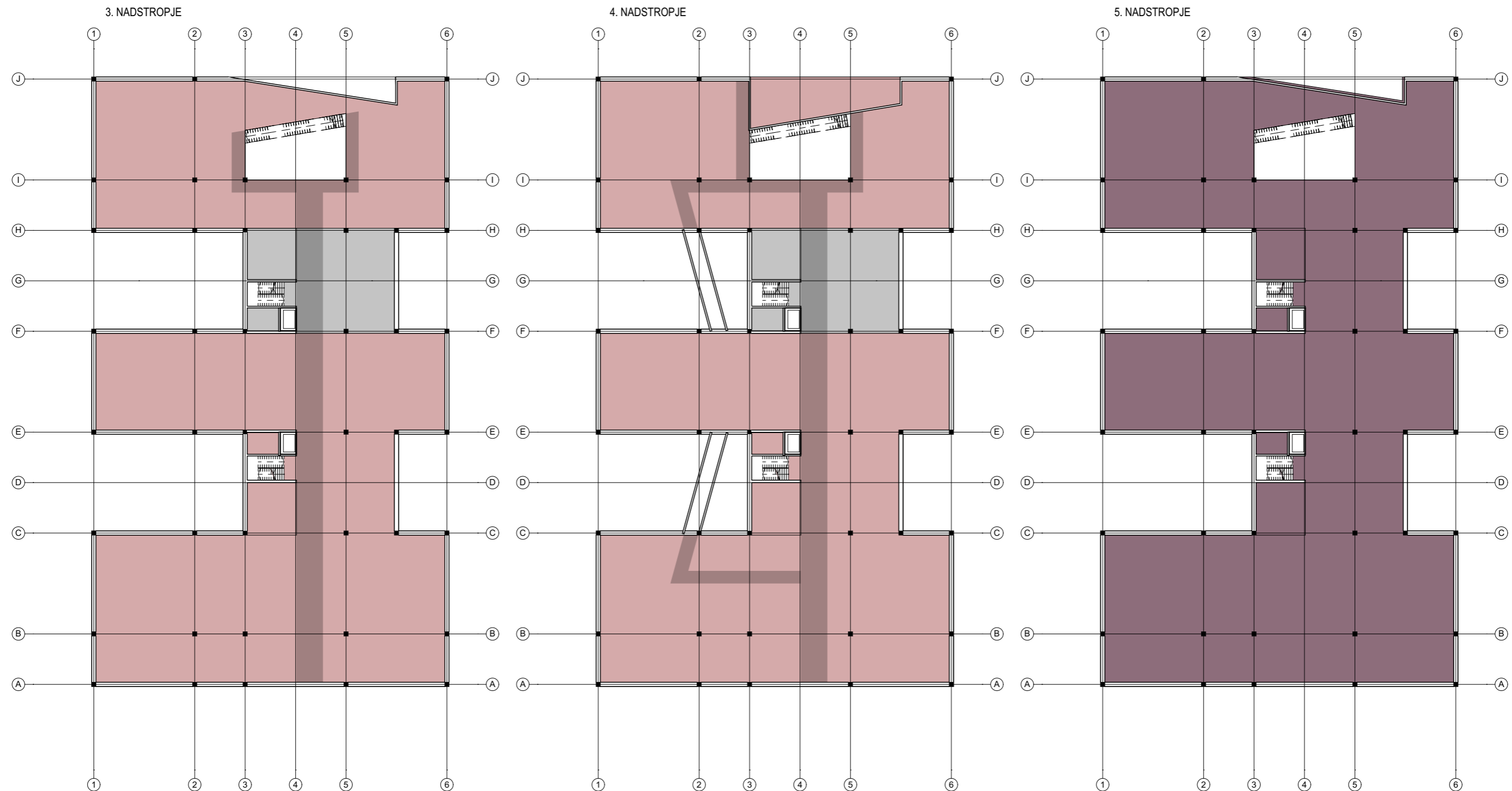

- |                                                                                                                             |                                                                                                                                    |                                                                                                                      |
|-----------------------------------------------------------------------------------------------------------------------------|------------------------------------------------------------------------------------------------------------------------------------|----------------------------------------------------------------------------------------------------------------------|
|  inštitut za anatomijo                   |  center za baromedicino in slikovno diagnostiko |  centralna medicinska knjižnica |
|  inštitut za mikrobiologijo              |  center za baromedicino in slikovno diagnostiko |  prehrana                       |
|  inštitut za histologijo in embriologijo |  izobraževalni center za klinične predmete      |  pomožni prostori               |
|  dentalna medicina                       |  predavalnice                                   |                                                                                                                      |



**MEDICINSKA FAKULTETA**







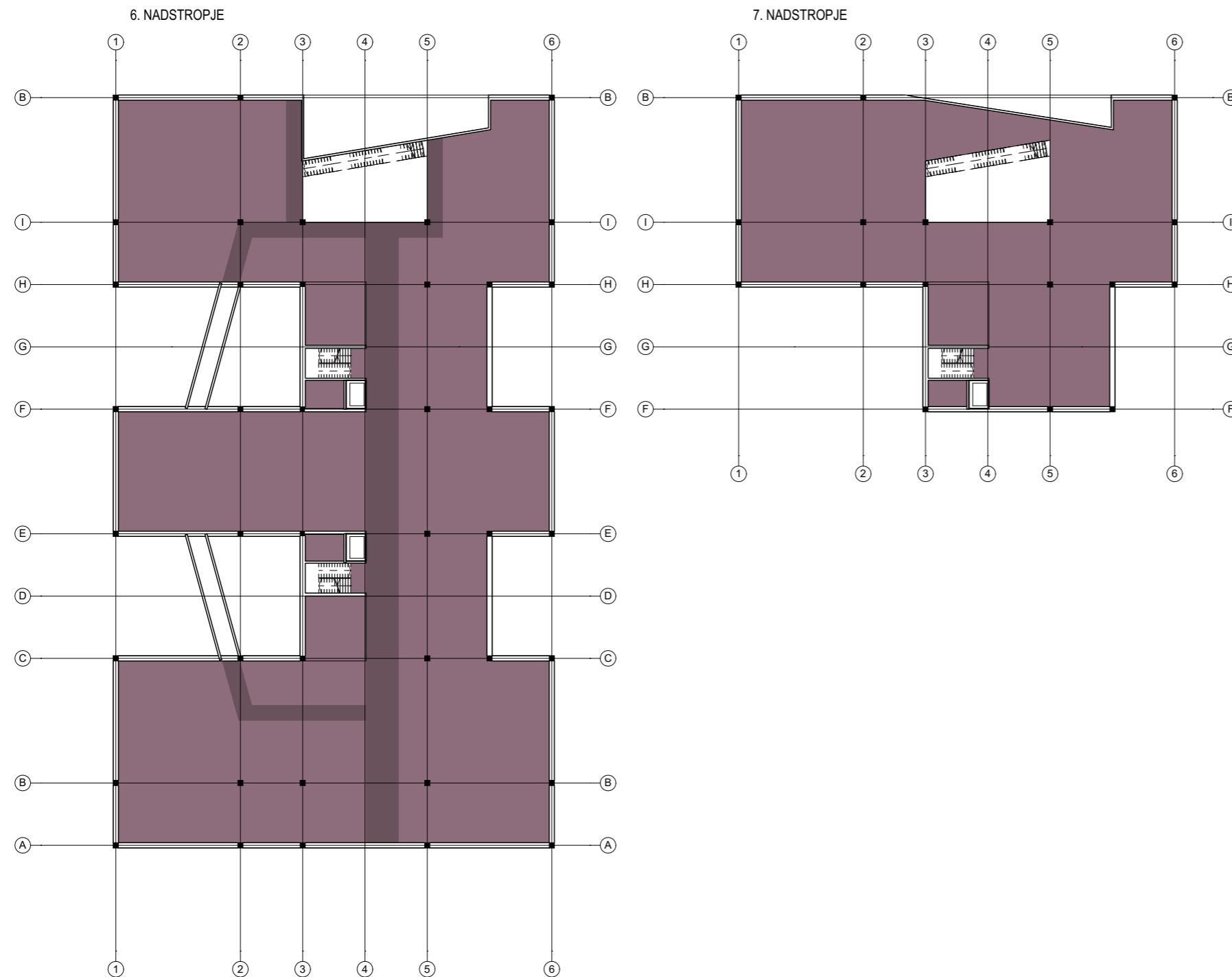



- |                                                                                                                             |                                                                                                                                    |                                                                                                                      |
|-----------------------------------------------------------------------------------------------------------------------------|------------------------------------------------------------------------------------------------------------------------------------|----------------------------------------------------------------------------------------------------------------------|
|  inštitut za anatomijo                   |  center za baromedicino in slikovno diagnostiko |  centralna medicinska knjižnica |
|  inštitut za mikrobiologijo              |  center za baromedicino in slikovno diagnostiko |  prehrana                       |
|  inštitut za histologijo in embriologijo |  izobraževalni center za klinične predmete      |  pomožni prostori               |
|  dentalna medicina                       |  predavalnice                                   |                                                                                                                      |

**MEDICINSKA FAKULTETA**

|                                                                                     |                                         |                                                                                     |                                                |                                                                                       |                                |
|-------------------------------------------------------------------------------------|-----------------------------------------|-------------------------------------------------------------------------------------|------------------------------------------------|---------------------------------------------------------------------------------------|--------------------------------|
|  | inštitut za anatomijo                   |  | center za baromedicino in slikovno diagnostiko |  | centralna medicinska knjižnica |
|  | inštitut za mikrobiologijo              |  | center za baromedicino in slikovno diagnostiko |  | prehrana                       |
|  | inštitut za histologijo in embriologijo |  | izobraževalni center za klinične predmete      |  | pomožni prostori               |
|  | dentalna medicina                       |  | predavalnice                                   |                                                                                       |                                |



#### MEDICINSKA FAKULTETA

|                                                                                     |                                         |                                                                                     |                                                |                                                                                       |                                |
|-------------------------------------------------------------------------------------|-----------------------------------------|-------------------------------------------------------------------------------------|------------------------------------------------|---------------------------------------------------------------------------------------|--------------------------------|
|  | inštitut za anatomijo                   |  | center za baromedicino in slikovno diagnostiko |  | centralna medicinska knjižnica |
|  | inštitut za mikrobiologijo              |  | center za baromedicino in slikovno diagnostiko |  | prehrana                       |
|  | inštitut za histologijo in embriologijo |  | izobraževalni center za klinične predmete      |  | pomožni prostori               |
|  | dentalna medicina                       |  | predavalnice                                   |                                                                                       |                                |





PRITLIČJE

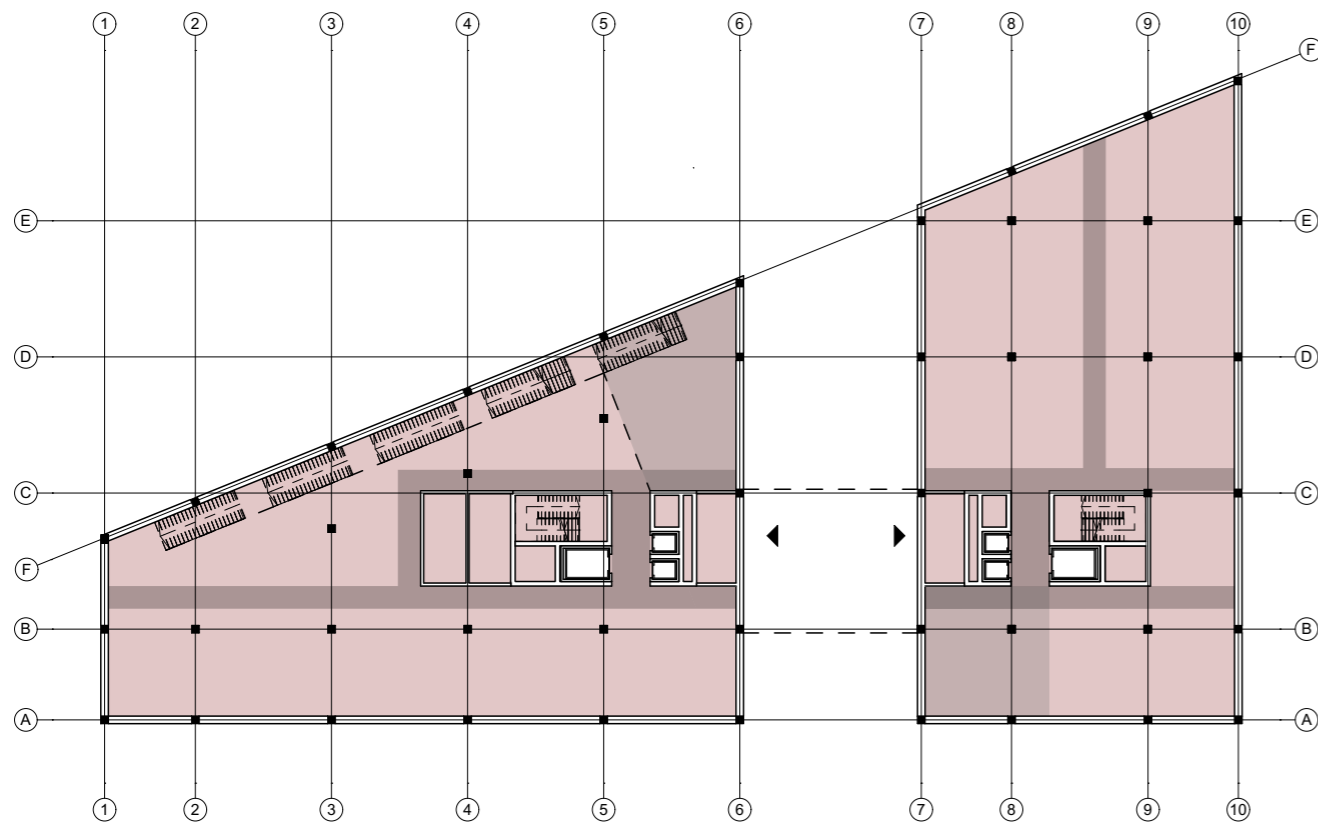

1. NADSTROPJE

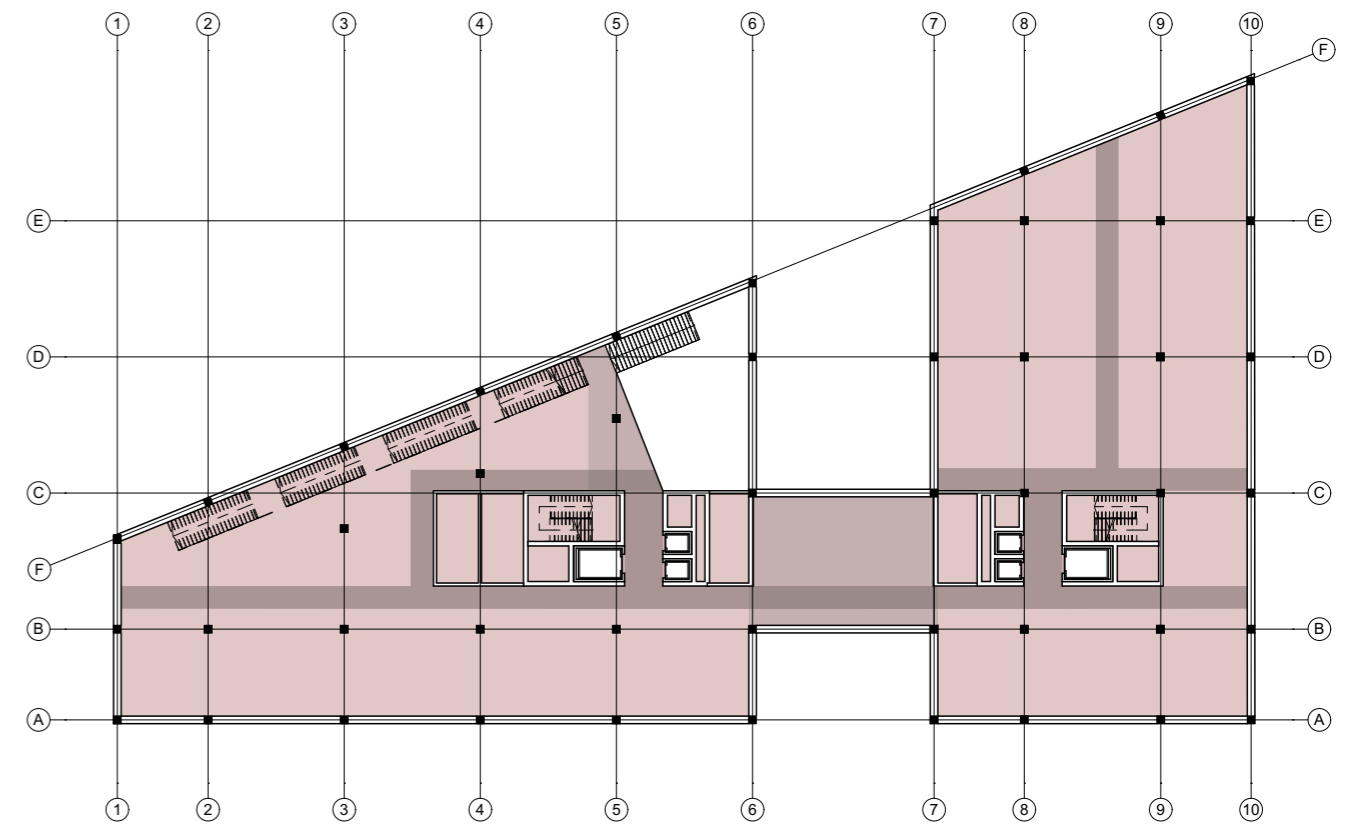

## NOVA GINEKOLOŠKA KLINIKA OZ. INŠTITUTI

- NOVA GINEKOLOŠKA KLINIKA OZ. INŠTITUTI
- BABIŠTVO



2. NADSTROPJE

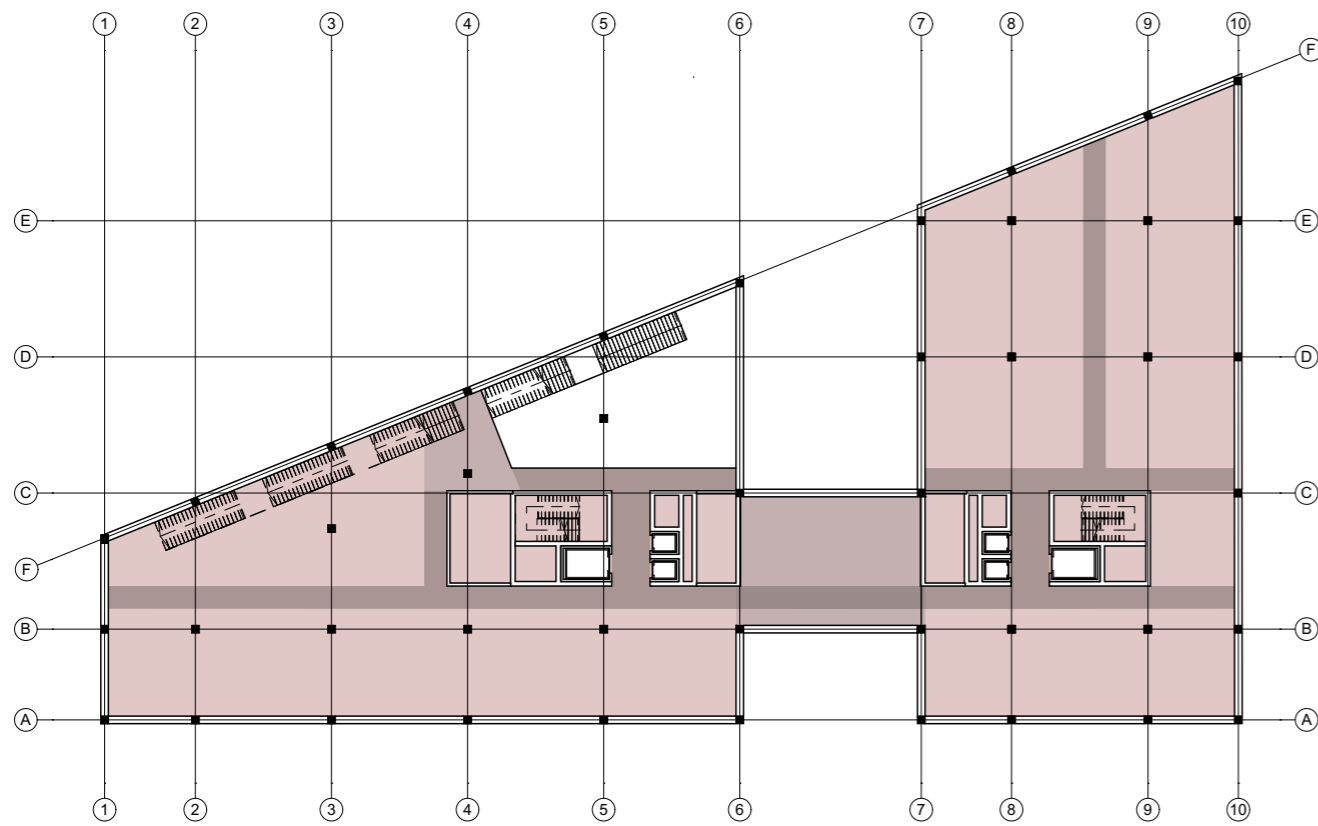

3. NADSTROPJE

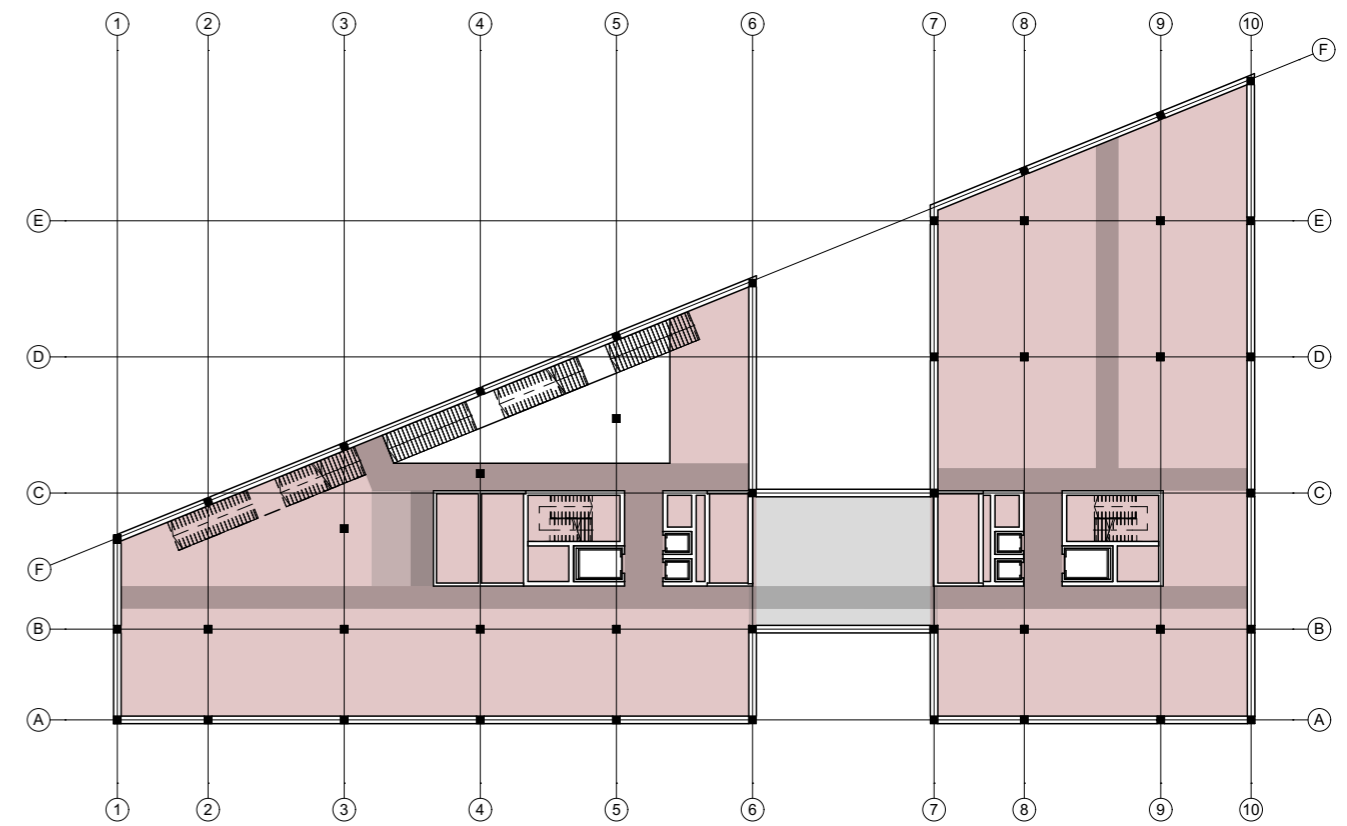

## NOVA GINEKOLOŠKA KLINIKA OZ. INŠTITUTI



- NOVA GINEKOLOŠKA KLINIKA OZ. INŠTITUTI
- BABIŠTVO

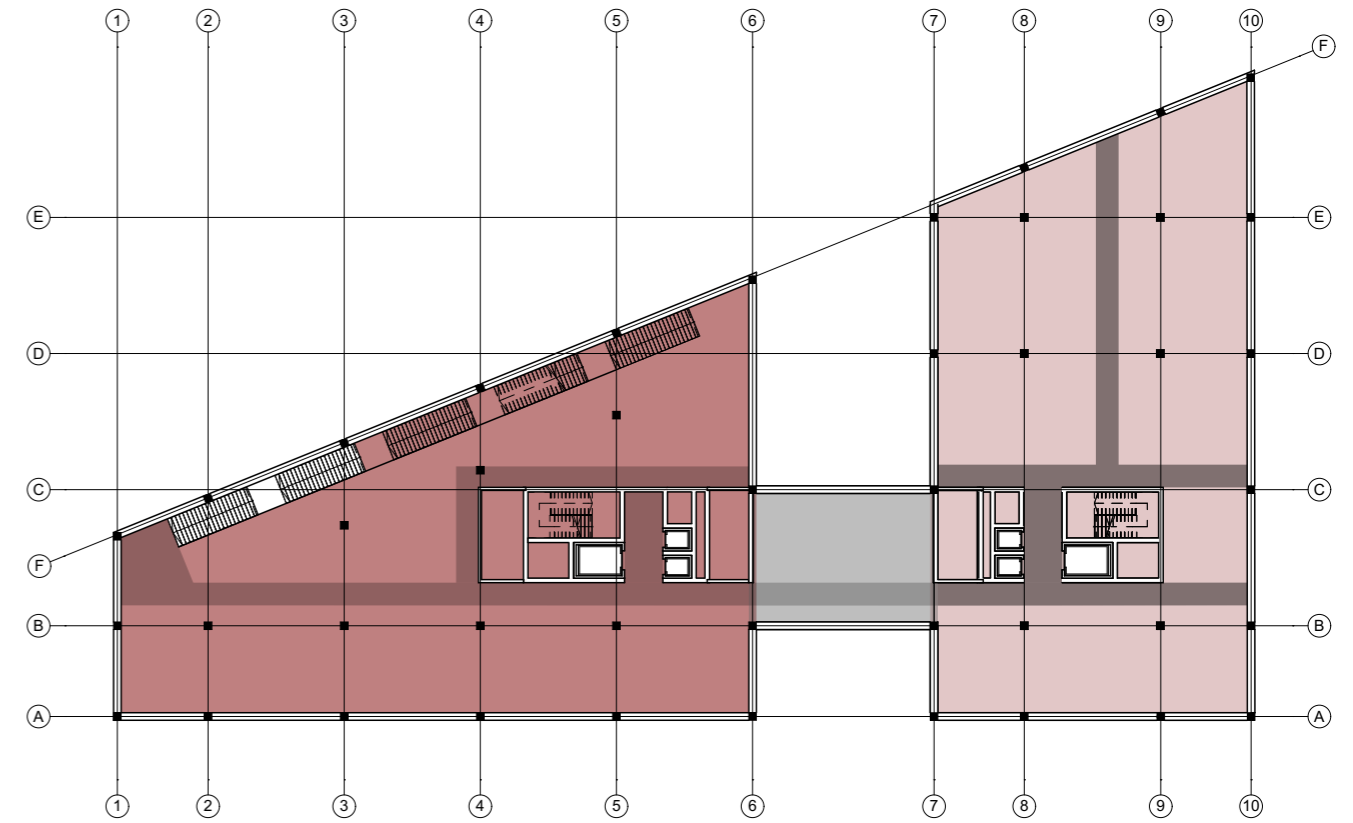
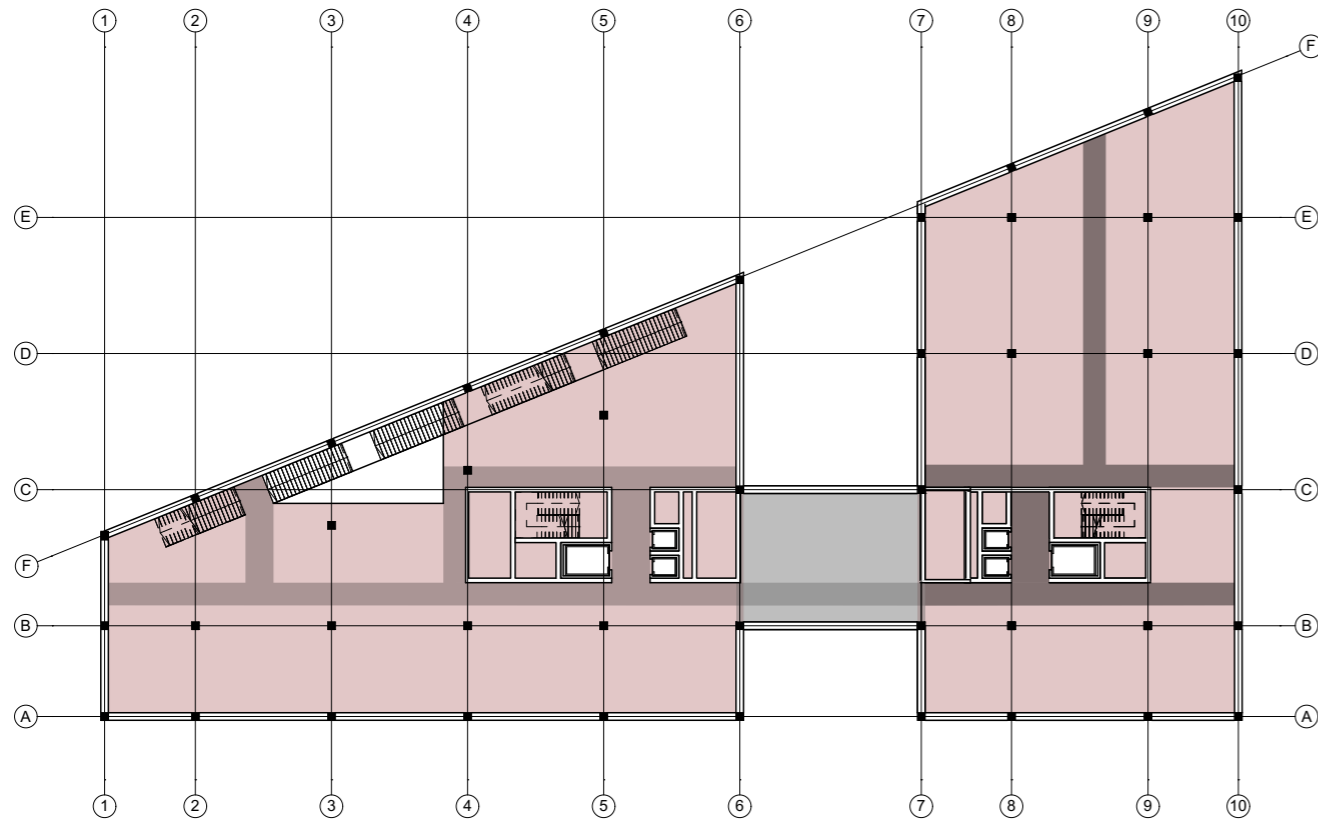

4. NADSTROPJE

5. NADSTROPJE



-  NOVA GINEKOLOŠKA KLINIKA OZ. INŠTITUTI
-  BABIŠTVO



2. KLET

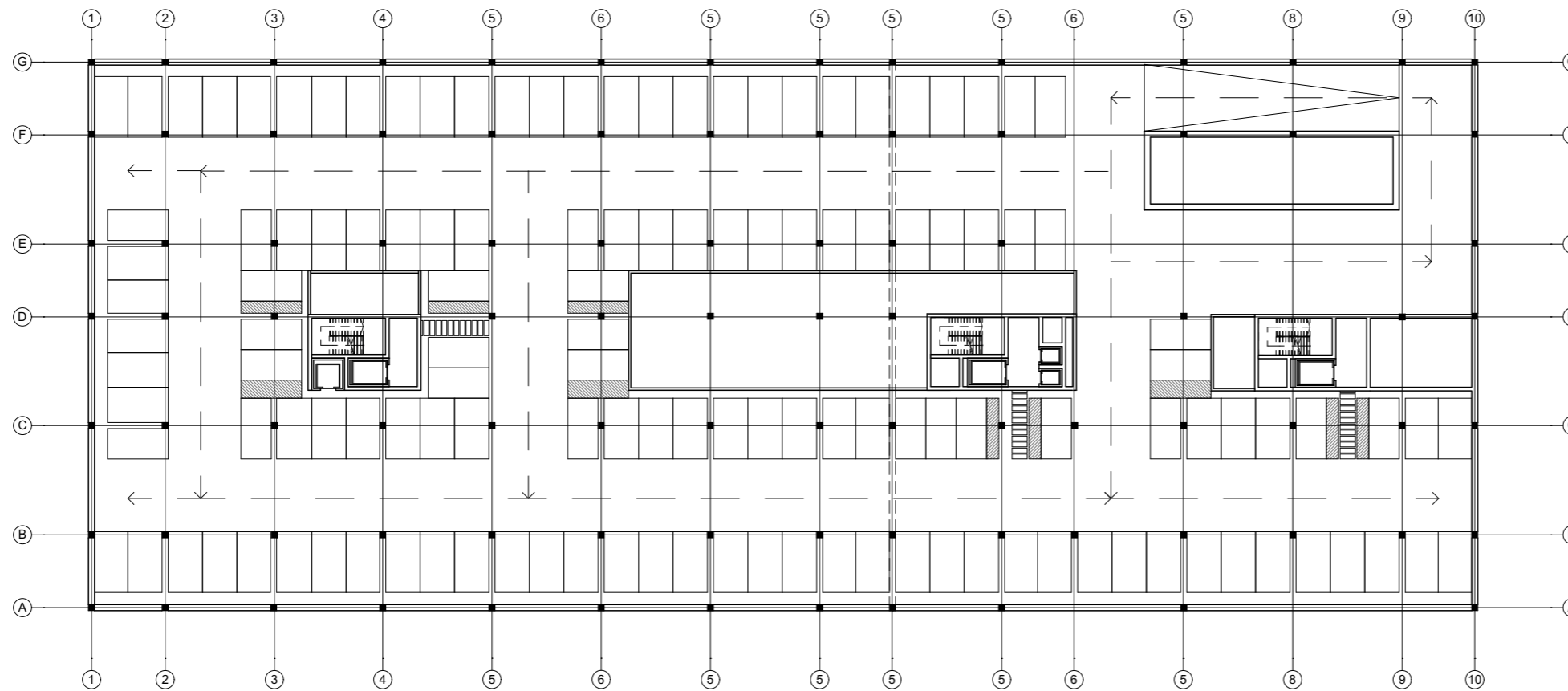

1. KLET

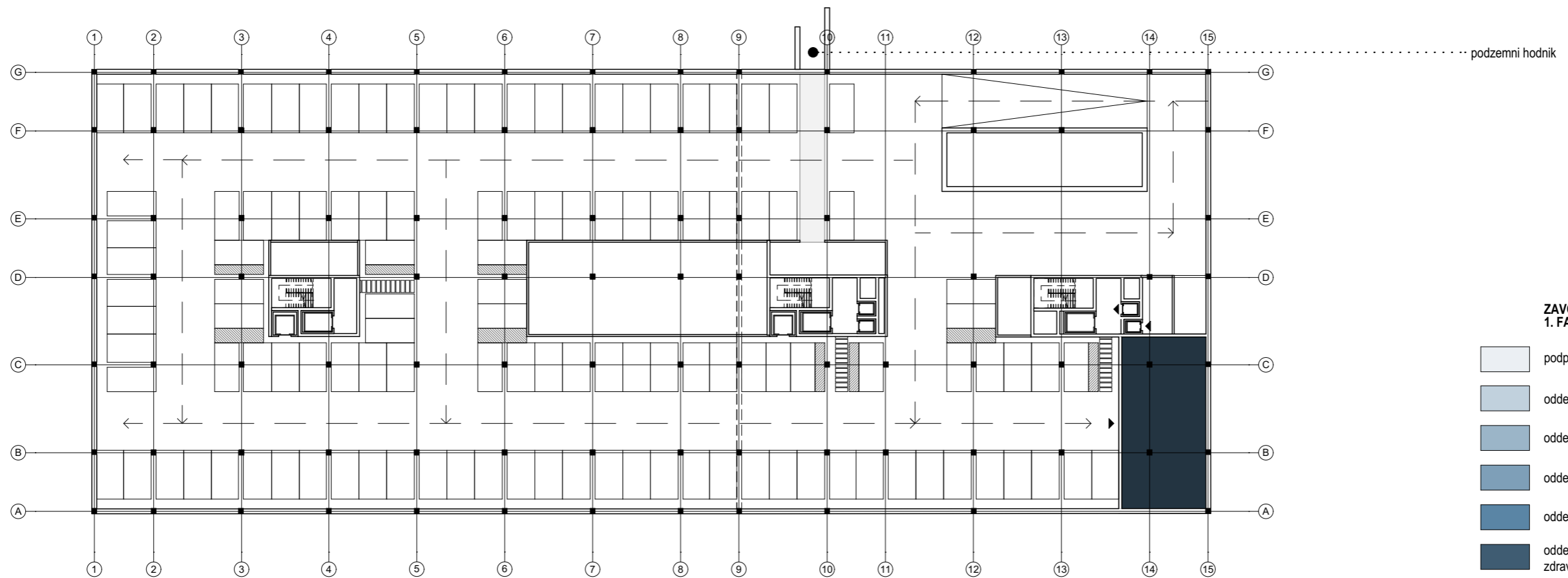

**ZAVOD ZA TRANSFUZIJSKO MEDICINO**  
1. FAZA (desno) in 2. FAZA (levo)

- podporne službe
- oddelek preskrba s krvjo
- oddelek centrov za transfuzijsko dejavnost
- oddelek za diagnostične storitve
- oddelek za terapevtske storitve
- oddelek za oskrbo in promet z zdravili in med. pripomočki
- laboratorij za poskuse na živalih

PRITLIČJE

TLORISI 1:500

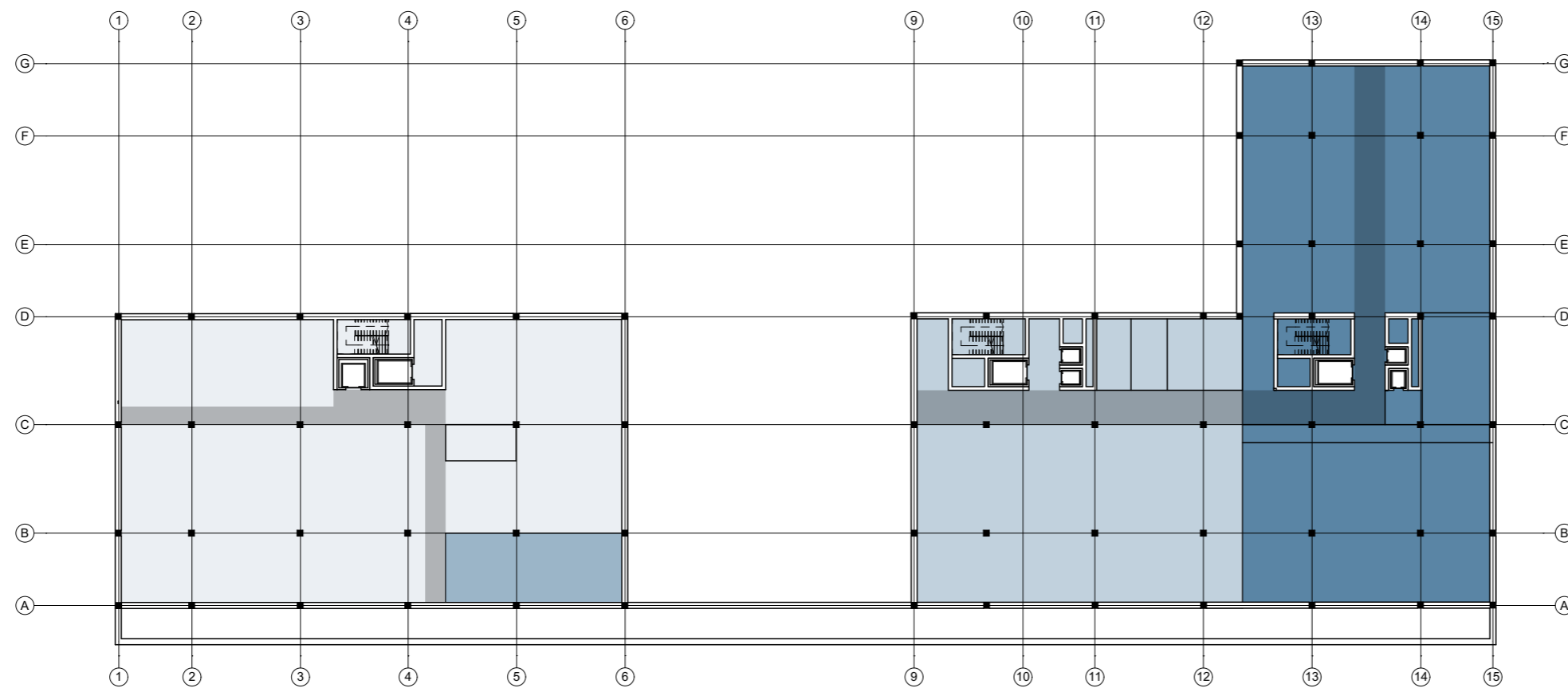

2. NADSTROPJE

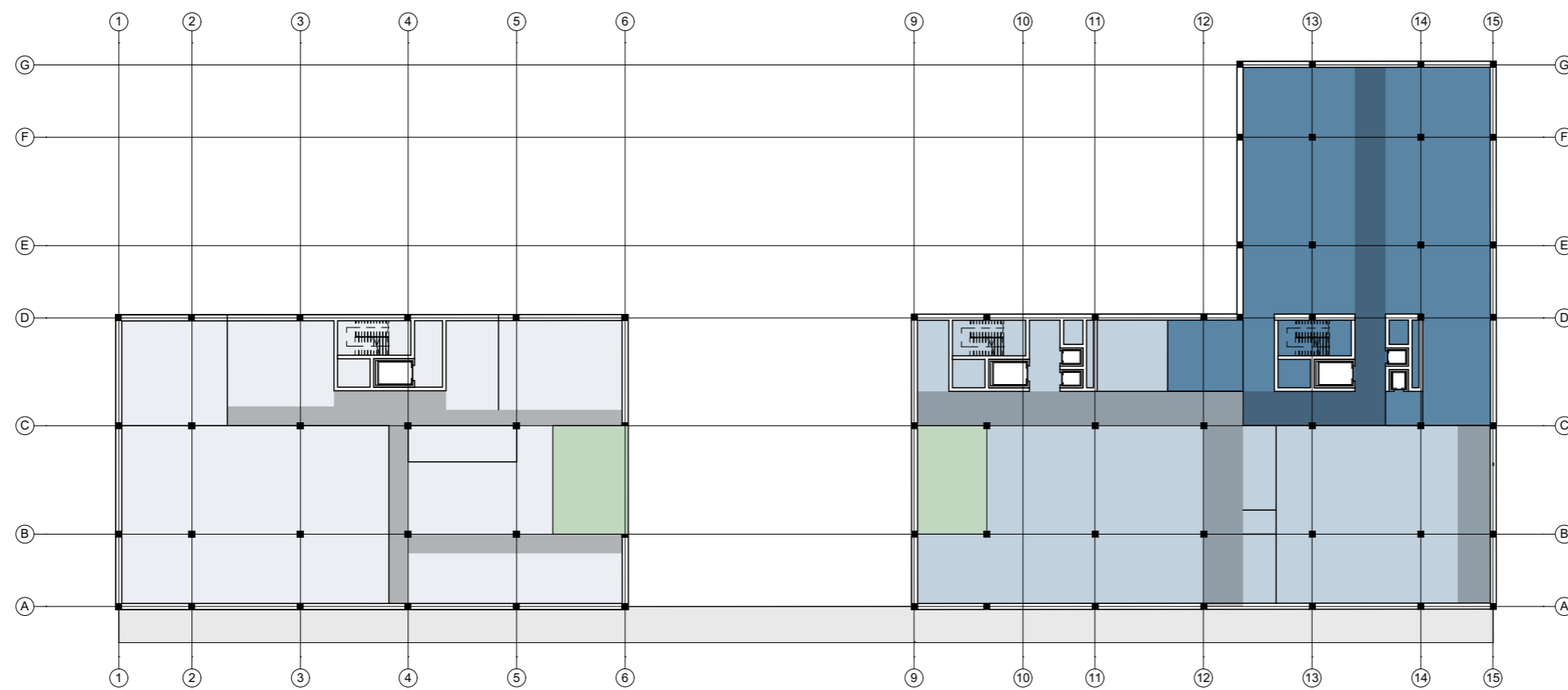
**ZAVOD ZA TRANSFUZIJSKO MEDICINO  
1. FAZA (desno) in 2. FAZA (levo)**

- podporne službe
- oddelek preskrba s krvjo
- oddelek centrov za transfuzijsko dejavnost
- oddelek za diagnostične storitve
- oddelek za terapevtske storitve
- oddelek za oskrbo in promet z zdravili in med. pripomočki
- laboratorij za poskuse na živalih
- zunanje zelene površine

## 3. NADSTROPJE

TLORISI 1:500



## 4. NADSTROPJE

**ZAVOD ZA TRANSFUZIJSKO MEDICINO  
1. FAZA (desno) in 2. FAZA (levo)**

- podporne službe
- oddelek preskrba s krvjo
- oddelek centrov za transfuzijsko dejavnost
- oddelek za diagnostične storitve
- oddelek za terapevtske storitve
- oddelek za oskrbo in promet z zdravili in med. pripomočki
- laboratorij za poskuse na živalih
- zunanje zelene površine

## 5. NADSTROPJE



TLORISI 1:500



## 6. NADSTROPJE

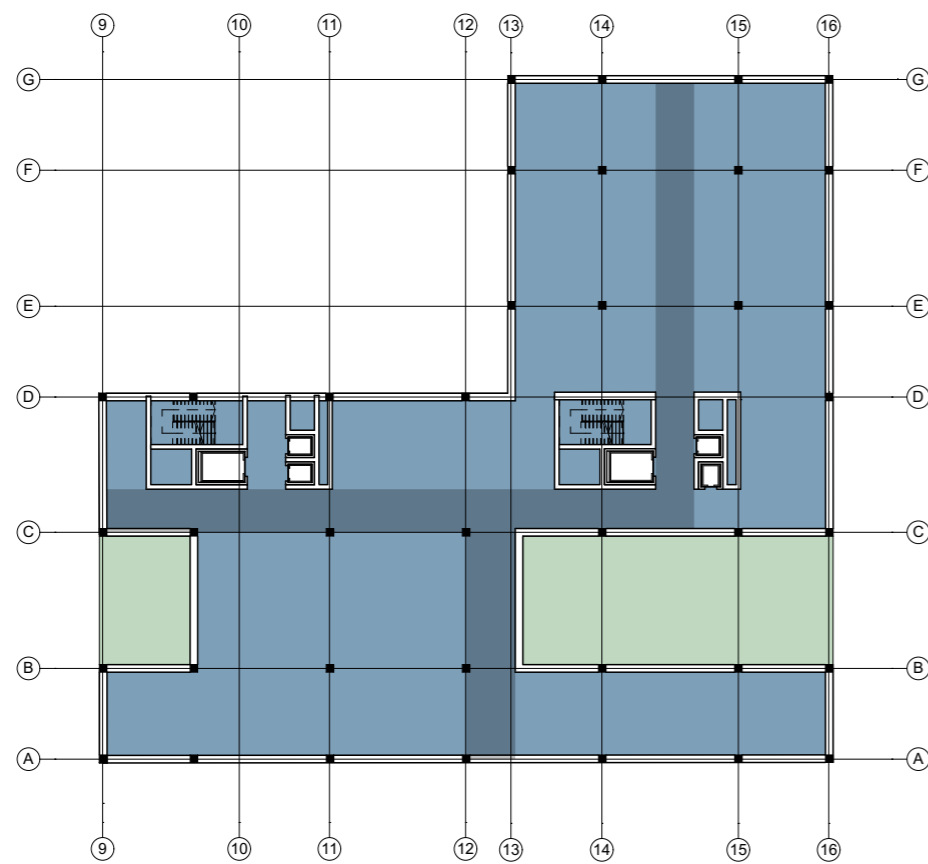

## 7. NADSTROPJE

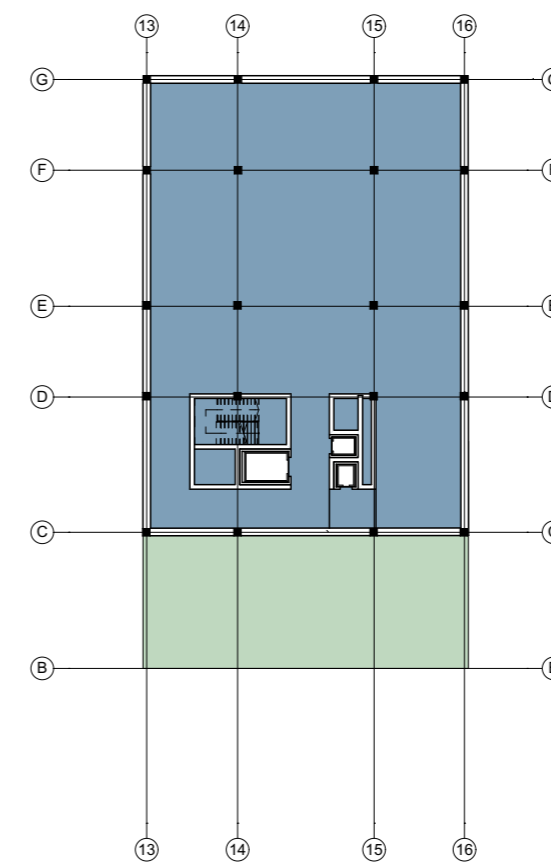
ZAVOD ZA TRANSFUZIJSKO MEDICINO  
1. FAZA (desno) in 2. FAZA (levo)

-  podporne službe
-  oddelek preskrba s krvjo
-  oddelek centrov za transfuzijsko dejavnost
-  oddelek za diagnostične storitve
-  oddelek za terapijske storitve
-  oddelek za oskrbo in promet z zdravili in med. pripomočki
-  laboratorij za poskuse na živalih
-  zunanje zelene površine

## TABELA POVRŠIN

| ozje natečajno območje                                                       | bruto površina<br>Izhodišče (m2) * | bruto površina<br>natečaj (brez kleti) | gradbena parcela<br>zazidana površina | BEP skupaj | BEP (za FI) | BEP - izven FI<br>(pod zemljo) |           |         |                          | PM avti | PM kolesa | drevesa | zelene površine<br>na raščinem<br>terenu |                      | tlakovane, ne<br>prometne<br>površine | prometne površine | FI - faktor izrabe<br>(max 2,5)       |  |  | odmiki med objekti<br>(kjer je ključno za<br>ugotavljanje<br>skladnosti z OPN) | višina objekta<br>(m, nad koto<br>terena) | etažnost objekta<br>(npr. P+4+T) | osončenje<br>okoljskih objektov<br>(zlasti<br>stanovanjskih) |
|------------------------------------------------------------------------------|------------------------------------|----------------------------------------|---------------------------------------|------------|-------------|--------------------------------|-----------|---------|--------------------------|---------|-----------|---------|------------------------------------------|----------------------|---------------------------------------|-------------------|---------------------------------------|--|--|--------------------------------------------------------------------------------|-------------------------------------------|----------------------------------|--------------------------------------------------------------|
|                                                                              |                                    |                                        |                                       |            |             | PM avti                        | PM kolesa | drevesa | zelene površine<br>druge |         |           |         | FI - faktor izrabe<br>(max 2,5)          | FZ - faktor zazidave |                                       |                   | FBP - faktor odpr<br>skladnosti z OPN |  |  |                                                                                |                                           |                                  |                                                              |
| <b>sever</b>                                                                 | 40.560                             | 42.450                                 | 32.053                                | 76.537     | 73.337      | 3.200                          | 730       | 664     | 178                      | 7.321   | 2.161     | 8.265   | 2.813                                    | 2,29                 | 0,36                                  | 0,55              |                                       |  |  |                                                                                |                                           |                                  |                                                              |
| <b>UKCL</b>                                                                  | 20.260                             | 22.288                                 |                                       |            |             |                                |           |         |                          |         |           |         |                                          |                      |                                       |                   |                                       |  |  |                                                                                |                                           |                                  |                                                              |
| <b>ginekološka klinika</b>                                                   | 4.310                              | 4.937                                  | 6.000                                 |            |             |                                |           |         |                          |         |           |         |                                          |                      |                                       |                   |                                       |  |  |                                                                                | 16,4m (25,6m)                             | 2K+P+3 (5)                       | NE                                                           |
| vhod, čakalnica, ambulate                                                    | 700                                | 1.077                                  |                                       |            |             |                                |           |         |                          |         |           |         |                                          |                      |                                       |                   |                                       |  |  |                                                                                |                                           |                                  |                                                              |
| dnevna bolnišnica in urgentni oddelek                                        | 850                                | 848                                    |                                       |            |             |                                |           |         |                          |         |           |         |                                          |                      |                                       |                   |                                       |  |  |                                                                                |                                           |                                  |                                                              |
| operacijski blok                                                             | 1.300                              | 1.388                                  |                                       |            |             |                                |           |         |                          |         |           |         |                                          |                      |                                       |                   |                                       |  |  |                                                                                |                                           |                                  |                                                              |
| enota intenzivne terapije in intenzivne ne                                   | 1.300                              | 1.431                                  |                                       |            |             |                                |           |         |                          |         |           |         |                                          |                      |                                       |                   |                                       |  |  |                                                                                |                                           |                                  |                                                              |
| bolnišnični oddelek KOG                                                      | 160                                | 193                                    |                                       |            |             |                                |           |         |                          |         |           |         |                                          |                      |                                       |                   |                                       |  |  |                                                                                |                                           |                                  |                                                              |
| <b>gastroenterološka klinika</b>                                             | 8.200                              | 8.312                                  |                                       |            |             |                                |           |         |                          |         |           |         |                                          |                      |                                       |                   |                                       |  |  |                                                                                | 25,6m                                     | 2K+P+5                           | NE                                                           |
| KO za gastroenterologijo interne klinike                                     | 5.650                              | 5.646                                  |                                       |            |             |                                |           |         |                          |         |           |         |                                          |                      |                                       |                   |                                       |  |  |                                                                                |                                           |                                  |                                                              |
| center za endoskopsko in diagnostično c                                      | 1.750                              | 1.850                                  |                                       |            |             |                                |           |         |                          |         |           |         |                                          |                      |                                       |                   |                                       |  |  |                                                                                |                                           |                                  |                                                              |
| center za ambulantno dejavnost bolezni                                       | 800                                | 815                                    |                                       |            |             |                                |           |         |                          |         |           |         |                                          |                      |                                       |                   |                                       |  |  |                                                                                |                                           |                                  |                                                              |
| <b>stomatološka in maksilofacialna klini</b>                                 | 7.750                              | 9.040                                  | 7.084                                 |            |             |                                |           |         |                          |         |           |         |                                          |                      |                                       |                   |                                       |  |  |                                                                                | 16,4m (25,6m)                             | 2K+P+3 (5)                       | NE                                                           |
| stomatološka klinika                                                         | 4.150                              | 5.457                                  |                                       |            |             |                                |           |         |                          |         |           |         |                                          |                      |                                       |                   |                                       |  |  |                                                                                |                                           |                                  |                                                              |
| KO za maksilofacialno in oralno kirurgijo                                    | 3.600                              | 3.583                                  |                                       |            |             |                                |           |         |                          |         |           |         |                                          |                      |                                       |                   |                                       |  |  |                                                                                |                                           |                                  |                                                              |
| <b>MF UL</b>                                                                 | 20.300                             | 20.161                                 | 5.670                                 |            |             |                                |           |         |                          |         |           |         |                                          |                      |                                       |                   |                                       |  |  |                                                                                | 28m (32m)                                 | 3K+P+6 (7)                       | NE                                                           |
| inštitut za anatomijo                                                        | 980                                | 1.041                                  |                                       |            |             |                                |           |         |                          |         |           |         |                                          |                      |                                       |                   |                                       |  |  |                                                                                |                                           |                                  |                                                              |
| inštitut za mikrobiologijo                                                   | 6.600                              | 6.611                                  |                                       |            |             |                                |           |         |                          |         |           |         |                                          |                      |                                       |                   |                                       |  |  |                                                                                |                                           |                                  |                                                              |
| inštitut za histologijo in embrilogijo                                       | 400                                | 522                                    |                                       |            |             |                                |           |         |                          |         |           |         |                                          |                      |                                       |                   |                                       |  |  |                                                                                |                                           |                                  |                                                              |
| dentalna medicina                                                            | 5.700                              | 5.674                                  |                                       |            |             |                                |           |         |                          |         |           |         |                                          |                      |                                       |                   |                                       |  |  |                                                                                |                                           |                                  |                                                              |
| center za baromedicino in slikovno diagn                                     | 700                                | 777                                    |                                       |            |             |                                |           |         |                          |         |           |         |                                          |                      |                                       |                   |                                       |  |  |                                                                                |                                           |                                  |                                                              |
| izobraževalni center za klinične predmet                                     | 100                                | 120                                    |                                       |            |             |                                |           |         |                          |         |           |         |                                          |                      |                                       |                   |                                       |  |  |                                                                                |                                           |                                  |                                                              |
| predavalnice                                                                 | 1.100                              | 1.184                                  |                                       |            |             |                                |           |         |                          |         |           |         |                                          |                      |                                       |                   |                                       |  |  |                                                                                |                                           |                                  |                                                              |
| centralna medicinska knjižnica                                               | 1.600                              | 1.564                                  |                                       |            |             |                                |           |         |                          |         |           |         |                                          |                      |                                       |                   |                                       |  |  |                                                                                |                                           |                                  |                                                              |
| prehrana                                                                     | 400                                | 338                                    |                                       |            |             |                                |           |         |                          |         |           |         |                                          |                      |                                       |                   |                                       |  |  |                                                                                |                                           |                                  |                                                              |
| pomožni prostori                                                             | 2.720                              | 2.329                                  |                                       |            |             |                                |           |         |                          |         |           |         |                                          |                      |                                       |                   |                                       |  |  |                                                                                |                                           |                                  |                                                              |
| <b>jug</b>                                                                   | 23.050                             | 24.677                                 | 13.299                                | 34.087     | 33.217      | 871                            | 269       | 244     | 66                       | 3.385   | 1.123     | 3.831   | 772                                      | 2,50                 | 0,31                                  | 0,63              |                                       |  |  |                                                                                |                                           |                                  |                                                              |
| <b>ZTM</b>                                                                   | 14.550                             | 15.543                                 | 7.178                                 | 24.677     | 23.807      | 871                            | 263       | 150     | 22                       | 595     | 782       | 1.199   | 122                                      | 3,32                 | 0,31                                  | 0,36              |                                       |  |  |                                                                                | 23m (32,2m)                               | 2K+P+4 (6)                       | NE                                                           |
| <b>nov objekt ZTM</b>                                                        | 9.900                              | 10.559                                 |                                       |            |             |                                |           |         |                          |         |           |         |                                          |                      |                                       |                   |                                       |  |  |                                                                                |                                           |                                  |                                                              |
| oddelek preskrba s krvjo                                                     | 2.700                              | 2.706                                  |                                       |            |             |                                |           |         |                          |         |           |         |                                          |                      |                                       |                   |                                       |  |  |                                                                                |                                           |                                  |                                                              |
| oddelek centrov za transfuzijsko dejavn                                      | 50                                 | 94                                     |                                       |            |             |                                |           |         |                          |         |           |         |                                          |                      |                                       |                   |                                       |  |  |                                                                                |                                           |                                  |                                                              |
| oddelek za diagnostične storitve                                             | 3.100                              | 3.172                                  |                                       |            |             |                                |           |         |                          |         |           |         |                                          |                      |                                       |                   |                                       |  |  |                                                                                |                                           |                                  |                                                              |
| oddelek za terapevtske storitve                                              | 2.000                              | 2.160                                  |                                       |            |             |                                |           |         |                          |         |           |         |                                          |                      |                                       |                   |                                       |  |  |                                                                                |                                           |                                  |                                                              |
| oddelek za oskrbo in promet z zdravili in                                    | 1.400                              | 1.383                                  |                                       |            |             |                                |           |         |                          |         |           |         |                                          |                      |                                       |                   |                                       |  |  |                                                                                |                                           |                                  |                                                              |
| laboratorij za poskuse na živalih                                            | 200                                | 173                                    |                                       |            |             |                                |           |         |                          |         |           |         |                                          |                      |                                       |                   |                                       |  |  |                                                                                |                                           |                                  |                                                              |
| podpome službe                                                               | 450                                | 871                                    |                                       |            |             |                                |           |         |                          |         |           |         |                                          |                      |                                       |                   |                                       |  |  |                                                                                |                                           |                                  |                                                              |
| <b>obstoječ objekt ZTM</b>                                                   | 4.650                              | 4.984                                  |                                       |            |             |                                |           |         |                          |         |           |         |                                          |                      |                                       |                   |                                       |  |  |                                                                                |                                           |                                  |                                                              |
| podpome službe                                                               | 4.650                              | 4.984                                  |                                       |            |             |                                |           |         |                          |         |           |         |                                          |                      |                                       |                   |                                       |  |  |                                                                                |                                           |                                  |                                                              |
| <b>Zaloška 15/17</b>                                                         | 8.500                              | 9.134                                  | 4.126                                 | 9.134      | 9.134       | 0                              | 4         | 90      | 28                       | 977     | 341       | 969     | 500                                      | 2,21                 | 0,44                                  | 0,55              |                                       |  |  |                                                                                | 27,6m                                     | P+5                              | NE                                                           |
| nova ginekološka klinika oz. inštituti<br>(vključen še prostor babiške šole) | 8.500                              | 9.134                                  |                                       |            |             |                                |           |         |                          |         |           |         |                                          |                      |                                       |                   |                                       |  |  |                                                                                |                                           |                                  |                                                              |
| <b>Štajmerjeva 8</b>                                                         |                                    | 0                                      | 1.995                                 | 276        | 276         | 0                              | 2         | 4       | 16                       | 1813    | 0         | 1.663   | 150                                      | 0,14                 | 0,07                                  | 1,74              |                                       |  |  |                                                                                | 12 m                                      | VP+1+M                           | NE                                                           |
| morebitni nov objekt                                                         |                                    | 0                                      |                                       |            |             |                                |           |         |                          |         |           |         |                                          |                      |                                       |                   |                                       |  |  |                                                                                |                                           |                                  |                                                              |

\* Površine za posamezen sklop so brutto ocenjene površine, ki že vključujejo površine za komunikacije in tehnične prostore. Ocenjen delež za tehnične prostore v predstavljenih površinah je 10% - vsaj del teh prostorov se lahko locira v klet objekta.

Neupoštevanje določil OPN MOL – izvedbeni del ni izločitveni pogoj.





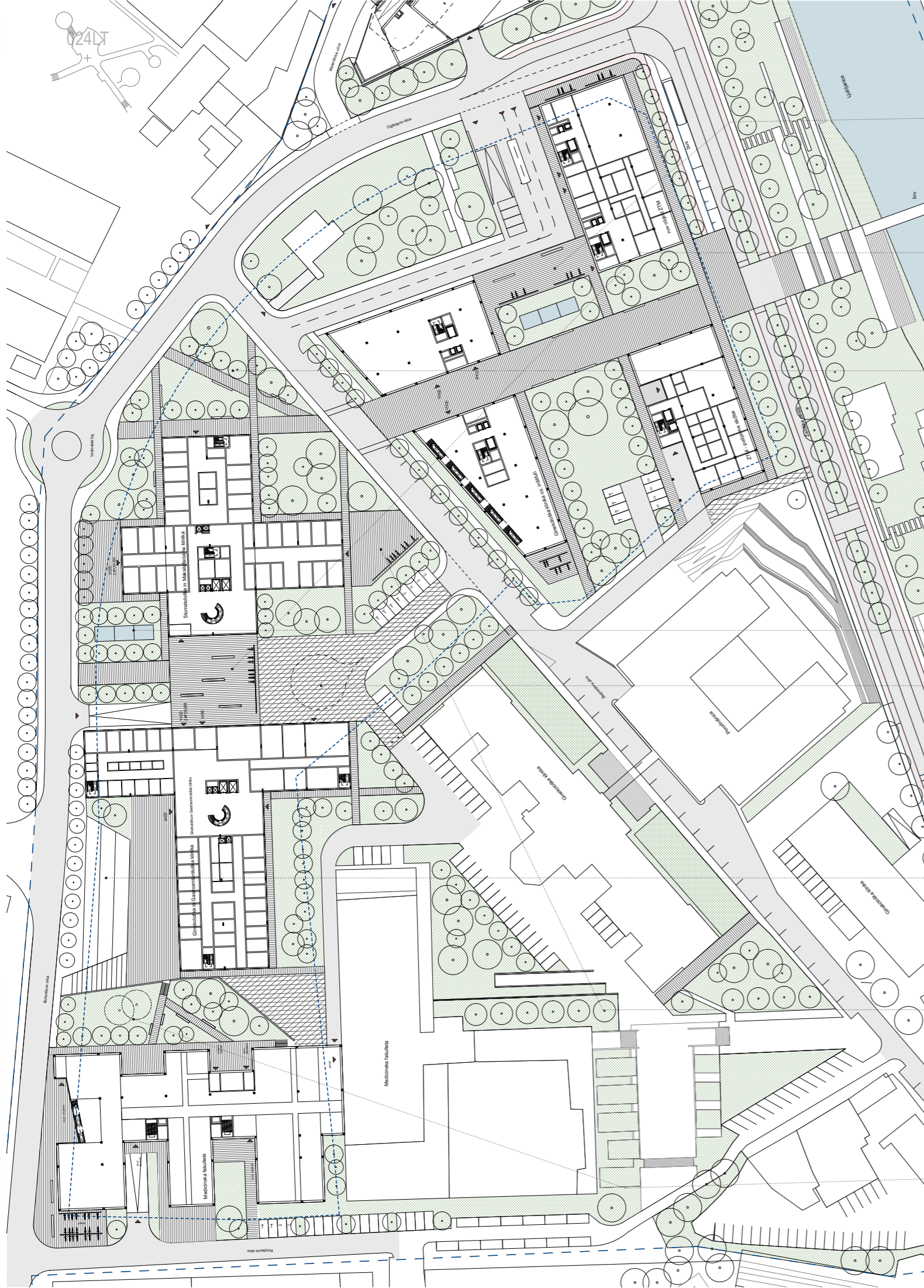

SITUACIJA OŽJEGA NATEČAJNEGA OBMOČJA (OPPN) S PRIKAZOM PRITILCIJA TER ZUNANJO IN PROMETNO UREDITVINO, M 1:500

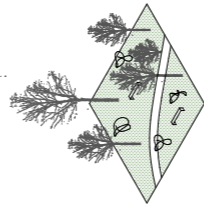

PARK S SKULPTURAMI PRI MEDICINSKI STOMATOLOŠKE KLINIKE

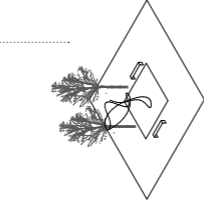

POGIBELTEN TRG S SEDALNIMI STORNICAMI PRI NOVI GINEKOLOŠKI IN STOMATOLOŠKI KLINIKI

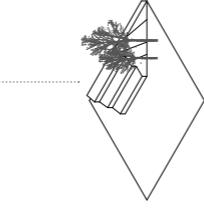

MEŠANA POVRŠNA, KI SLUŽI TUDI KOT INTERVENCIJSKA POVRŠINA

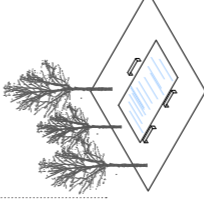

VODNA POVRŠNA OB DOSTOPNIH OBIŠČEJE S SEVERA IN V OSREDNEM OBLASTI ETNI IN NOVE GINEKOLOŠKE KLINIKE

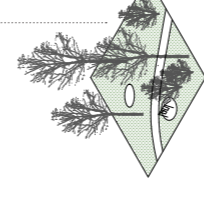

OSREDNJI TRG MED NOVIMA KLINIKAMA

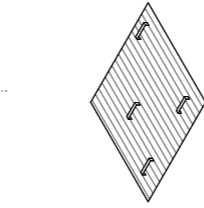

PARK Z URBANO OPREMO OB BOHORČEVI ULICI

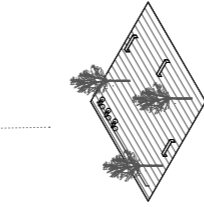

TRG Z URBANO OPREMO, STOLJI ZA KOLESA IN DREVEŠI

AMBIENTI TLAKOVANIH IN ZELENIH POVRŠIN

PEDIATRIČNA KLINIKA

MALEŠNOVA ULICA

PARK VODMATSKI TRG

STOMATOLOŠKA IN IMBILFACIJALNA KLINIKA

PARK SKULPTUR

GINEKOLOŠKA IN GASTROENTEROLOŠKA KLINIKA

TRG VIMES

STOMATOLOŠKA IN IMBILFACIJALNA KLINIKA

PARK VODMATSKI TRG

MALEŠNOVA ULICA

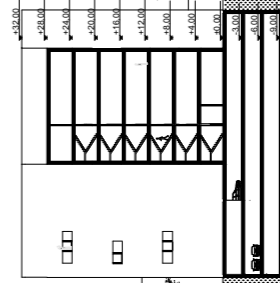

VZDOLŽNI PREREZ | MERILO 1 : 500

MALEŠNOVA ULICA

PARK VODMATSKI TRG

STOMATOLOŠKA IN IMBILFACIJALNA KLINIKA

ŠAJHERJEVA ULICA

NOVA GINEKOLOŠKA KLINIKA OZ. INŠTITUTI

ZAVOD ZA TRANSFIZIJSKO MEDICINO

ZALOŠKA CESTA

NABREŽJE - LJUBLJANCA

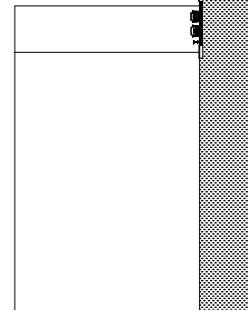

PREČNI PREREZ | MERILO 1 : 500